

第44回 DUNLOP 社会人テニス選手権

〈ワンコイン制度対象大会〉

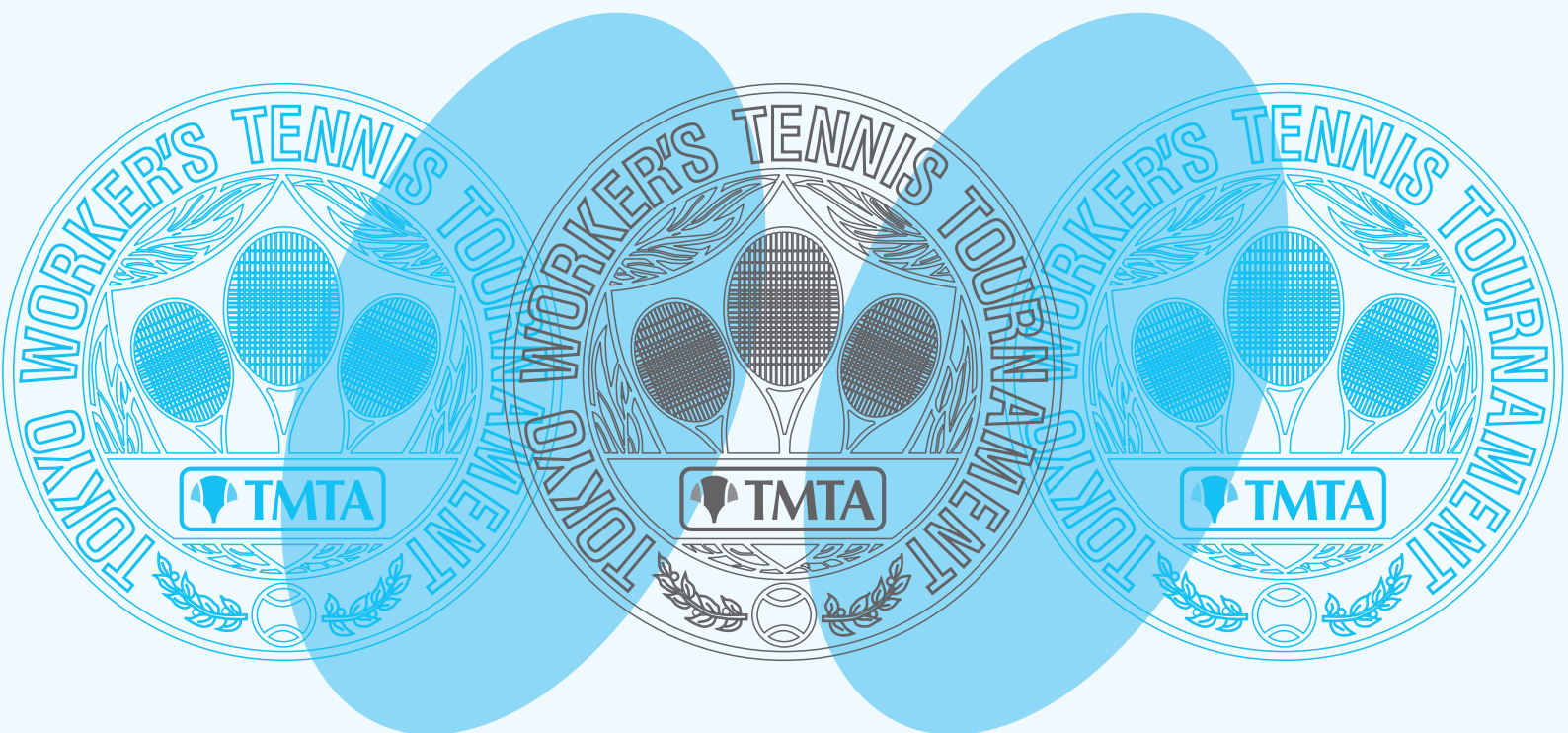

<http://www.ttajitsu.jp/>

2023年6月4日(日)~7月16日(日)の土・日曜日

有明テニスの森公園テニスコート
小金井公園テニスコート
駒沢オリンピック公園テニスコート
ゆうほうと世田谷レクセンター

主催:一般社団法人東京都テニス協会

運営:一般社団法人東京都テニス協会実業団委員会及び審判委員会

協賛:株式会社ダンロップスポーツマーケティング



TMTA実業団委員会HPページ QRコード

ごあいさつ



トーナメントディレクター

高橋 孝由

第44回DUNLOP社会人テニス選手権の開催にあたり、ご挨拶申し上げます。

爽やかな初夏を迎える今日この頃ですが、本格的なテニスシーズンの幕開けを前に体力作りに励んでおりますでしょうか。

今年3月、パラリンピックの車いすテニス男子で4個の金メダルを獲得し、四大大会制覇とパラ金を合わせた「生涯ゴールドスラム」を達成した国枝慎吾選手に国民栄誉賞の授与が正式決定し、各界の関係者から功績をたたえる声があがった。

日本パラリンピック委員会（JPC）の森和之会長は「受賞はパラアスリートとして初めてで、世界に向けて頑張るパラアスリートの励みになると同時に、あらゆる人々に大いなる勇気を与える。世界の頂点を極めた経験を活かし、新たなステージで活躍されることを祈念する」とコメントをいただくとともに、日本テニス協会の山西健一郎会長からは「同じテニス人として誇らしく思う。国枝選手は我が国のみならず世界のテニス界の至宝で、他の競技も含めたアスリートの目標、憧れ。これからも国枝選手に続くアスリートの挑戦を応援していく」と最大限の賛辞をいただきました。

そして、真夏のビッグイベントである夏のトーナメントDUNLOP社会人テニス選手権も大いに盛り上げていただきたいと思っております。また、スポンサー各社様には毎年のご支援に改めてお礼申し上げます。

本大会は男女ともクラス別及び年齢別で実施し、Aクラスを除き最初の試合で敗れても敗者戦（サバイバル戦）を行うことができることにより、最低2試合は戦える大会内容となっております。

なお、昨年度から男子シングルス60歳以上及び女子シングルス50歳以上の2クラスを新設しました。

来る大会期間中は猛暑が予想されておりますが、優勝を目指して熱い戦いが展開されることを期待すると共に、ラストショットまで、集中力を切らさずにどうぞ日頃の練習成果を存分に発揮していただきたいと思っております。

今回も800名近くの参加者に満足いくような大会運営を目指します。少人数で運営いたしますので、どうぞ選手の皆様もご協力をお願いいたします。

最後に本大会にご協賛いただく、株式会社ダンロップスポーツマーケティング様に対し御礼申し上げますと共に、選手にとって実りある大会となりますようお願いいたします。



株式会社ダンロップスポーツマーケティング
代表取締役社長

木越 浩文

第44回DUNLOP社会人テニス選手権が今年も一般社団法人東京都テニス協会様主催のもと有明テニスの森公園テニスコートをはじめ各会場にて盛大に開催されますことを心からお喜び申し上げます。

本大会は、各企業で活躍される社会人の方々のテニスのレベルアップと、お互いの交流をより一層深めることを目的として、一般社団法人東京都テニス協会実業団委員会の皆様が創設された大会と承っております。

種目も男子・女子・ベテランと、それぞれ多くのクラス分けがなされトータル21種目、参加者も延べ800名のビックな大会となっております。Aクラス出場の選手の中には、日本リーグ経験者や、この大会での優勝を機に全日本テニス選手権に出場された選手もおられます。また、社会人になり初めてラケットを握りDクラスから、ついにはAクラスに登りつめた方もおられると伺っております。

このように、本大会が社会人テニスの発展に多大な貢献をされていることは、ひとえに、本大会を創設された実業団委員会をはじめとする関係各位の熱意と努力の賜と確信いたします。

このような大変意義のある素晴らしい大会に弊社が微力ではありますが協賛させていただきますことは誠に光栄と深く感謝いたしますとともに、今後とも出来る限りの協力をさせていただきますと思います。

最後に、本大会開催に際しまして、主催者であります一般社団法人東京都テニス協会様、運営にあたられます一般社団法人東京都テニス協会実業団委員会様、各分野で多大なるご尽力をされました関係各位に心から敬意を表しますとともに、本大会の益々のご発展を心から祈念申し上げますご挨拶とさせていただきます。

開催要項

- 大会名 第44回DUNLOP社会人テニス選手権
- 主催 一般社団法人東京都テニス協会
- 運営 一般社団法人東京都テニス協会実業団委員会及び審判委員会
- 協賛 株式会社ダンロップスポーツマーケティング
- 期日 2023年6月4日(日)から7月16日(日)までの指定された土曜日及び日曜日とし、詳細は「試合日程表」を参照してください。
なお、予備日は大会開催日の他に7月1日(土)及び7月2日(日)を予定していますが、天候等の事情により、別途予備日を設定することがあります。

- 会場 (1) 有明テニスの森公園テニスコート (砂入り人工芝：江東区)
(2) 小金井公園テニスコート (砂入り人工芝：武蔵野市)
(3) 駒沢オリンピック公園テニスコート (砂入り人工芝：世田谷区)
(4) ゆうぽうと世田谷レクセンター (砂入り人工芝：世田谷区)

- 種目 (1) クラス別によるトーナメント方式
ア 男子 A、B、C、Dクラスのシングルス及びダブルス
イ 女子 A、B、Cクラスのシングルス及びダブルス
※別に記載する「エントリークラスの決定要領」を参考にしてください。なお、エントリークラスは自由選択です。
- (2) 年齢別によるトーナメント方式
ア 男子 45歳以上のシングルス及びダブルス、50歳以上及び60歳以上のシングルス
イ 女子 40歳以上のシングルス及びダブルス、50歳以上のシングルス
※基準日は、男子45歳以上「1978年12月31日」、男女50歳以上「1973年12月31日」、男子60歳以上「1963年12月31日」、女子40歳以上「1983年12月31日」とします。ただし、ダブルスはペアの両方がその基準日を満たしてください。

●種目及び参加者数

| クラス | | A | B | C | D | 40歳 | 45歳 | 50歳 | 60歳 |
|-----|---|----|----|-----|----|-----|-----|-----|-----|
| 男子 | 単 | 24 | 73 | 131 | 66 | -- | 21 | 62 | 10 |
| | 複 | 19 | 33 | 37 | 36 | -- | 18 | -- | -- |
| 女子 | 単 | -- | 15 | 14 | -- | 9 | -- | 6 | -- |
| | 複 | -- | 9 | 15 | -- | 5 | -- | -- | -- |

- (1) 前回大会のクラス別で、Aクラスを除く各クラスにおいて、優勝及び準優勝の場合は、必ず上位のクラスへエントリーしてください。ただし、ダブルスの場合、前回とペアが異なる場合はその限りではありません。
- (2) クラス別では、エントリーするクラスを自由に選択できますが、ドロー決定後のクラス変更は受付ません。また、エントリー状況によっては、ドロー会議においてクラス移動を行う場合があります。
- (3) 年齢別では、実年齢より若いクラスへのエントリーを可能とします。なお、エントリー数によっては、年齢の若いクラスへ集約してドローの編成を行う場合があります。
- (4) 男女とも、クラス別のシングルスとダブルスのダブルエントリー及び年齢別のシングルスとダブルスのダブルエントリーができます。ただし、ダブルエントリーをした場合で、トーナメントを勝ち進み日程が重なった場合及び荒天等により試合日が順延になり日程が重なった場合等は、勝ち残っているどちらかの試合を選択して頂く場合があります。

- 参加資格 一般社団法人東京都テニス協会実業団加盟団体の正社員及び正規職員

- 試合方法 8ゲームプロセットマッチ（8-8、7ポイントタイブレーク方式）で実施します。ただし、荒天等により大会本部等の指示で試合方法を変更して実施する場合があります。また、原則としてトーナメント方式ですが、エントリー数によってはリーグ戦で行う場合があります。
なお、実施予定の敗者戦（サバイバル戦）とは、最初の試合で負けた選手が大会本部にエントリーをすることにより、敗者同士の試合を1回だけ行うことができるシステムです。エントリー方法及び試合方法等については、当日の大会本部の指示に従ってください。ただし、Aクラス及びリーグ戦で行ったクラスについては、敗者戦はありません。

- 使用球 DUNLOP FORT（セットボールは敗者持帰り）

- 審判 原則として、セルフジャッジとします。

- 表彰 各クラスの優勝、準優勝及び第3位を表彰します。ただし、第3位の表彰は、32エントリー以上のクラスです。
男女Aクラスのシングルス及びダブルスの優勝者には、次年度の「東京オープンテニス選手権」の本戦ワイルドカードによる推薦を行う予定です。ただし、この推薦により本戦への出場を保証するものではありません。

- 問い合わせ先 (一社) 東京都テニス協会・実業団委員会 ☎03 (5327) 2733 (平日10:30~17:00)

大 会 役 員

| | |
|------------|--|
| 大会 会 長 | 栗 岡 威 |
| 大会 副 会 長 | 榎 本 正 一 梶 尾 秀 治 横 澤 規 佐 良 |
| 大会 委 員 長 | 長 島 泰 治 |
| 大会 副 委 員 長 | 中 村 吉 人 山 崎 直 美 |
| 大 会 委 員 | 飯 塚 皓 岡 村 繁 平 井 和 子 太 田 和 彦 瀧 口 伊 和 生 草 野 史 子 |

大 会 運 営 委 員

| | |
|----------------|---|
| 大会 運 営 委 員 長 | 岡 村 繁 (アント工業) |
| 大会 運 営 副 委 員 長 | 長 谷 川 英 男 濱 弘 一 |
| ディレクター | 高 橋 孝 由 |
| レフェリー | 山 口 昭 二 |
| アシスタント・レフェリー | 佐 久 間 一 也 (LIXIL) |
| 大 会 運 営 委 員 | 橋 本 幸 夫 藁 科 和 三 (ティー・エス・ジャパン) 石 井 悠 子 (あいおいニッセイ同和損保) 南 部 隆 也 中 上 京 治 (ダイヤモンドゼブラ電機) 舞 原 富 美 子 (SBI新生銀行グループ) 前 田 英 次 (三菱地所) 池 田 雅 敏 (ホンダ青山) 筒 孝 夫 (コニカミノルタ) 洞 昌 千 代 重 田 吉 弘 (明電舎) 増 田 華 代 子 (第一三共R&D) 長 谷 部 晋 弘 (アルファーセンス) 高 城 博 也 (日清食品) 安 達 博 (能美防災) 上 原 隆 志 (凸版印刷板橋) 北 条 英 樹 (日本オラクル) 古 賀 義 員 (東芝本社) 宮 本 岳 (ヤナセ) |
| 競 技 委 員 | 入 江 啓 輔 (戸田建設) 有 松 達 矢 (三菱マテリアル) 辻 本 寛 治 (コマツ) 井 出 瞭 (富士電機東京工場) 永 井 宏 樹 (NTTドコモ) 藤 枝 麻 子 小 林 一 喜 (石油資源開発) 荒 井 賢 人 (SMBC日興証券) 菅 瑞 樹 (日本生命) 竹 前 翔 太 (小田急電鉄) 伊 藤 巧 資 (NTTデータ) 笹 原 拓 (ヤフー) 加 賀 谷 智 司 (丸紅日本橋) 横 山 裕 紀 (ブリヂストンスポーツ) 小 池 泰 然 (大田区役所) 立 石 博 英 (日清製粉グループ本社) 伊 藤 隆 行 (旭化成) 塚 脇 直 樹 (日本製紙) 荘 祥 行 (バイオジェン・ジャパン) 花 本 将 宏 (ソニーインタラクティブエンタテインメント) 矢 崎 織 (エームサービス) 関 東 享 佑 (科学技術振興機構) |
| 運 営 協 力 | 審 判 委 員 会 |

(順不同)

試合日程

| シングルス日程表 | 6月4日(日) | 6月11日(日) | 6月17日(土) |
|----------|--|--|---|
| | ゆうほうと世田谷レクセンター | ゆうほうと世田谷レクセンター | 有明人工芝 |
| 男子シングルス | Aクラス 1~32 (1~2 R, QF) 1 R 3~30 8:20~ 2 R 1~32 9:50~ Cクラス 1~40 (1~3 R) 1 R 3~6 8:20~ 1 R 7~24 9:00~ 1 R 25~34 10:40~ 2 R 1 9:50~ 1 R 35~40 11:30~ Dクラス 1~24 (1~3 R) 1 R 3~8 12:20~ 1 R 9~24 13:10~ 2 R 1 14:50~ 50クラス 1~32 (1~2 R) 1 R 3~20 14:00~ 1 R 21~30 14:50~ 2 R 1 15:40~ 2 R 32 16:30~ | Bクラス 1~32 (1~3 R) 33~40 (2~3 R) 1 R 3~28 8:20~ 1 R 29~32 9:00~ 2 R 1~32 9:50~ 2 R 33~40 10:40~ Cクラス 41~64 (1~3 R) 1 R 41~46 10:40~ 1 R 47~62 11:30~ 2 R 64 13:10~ Dクラス 25~32 (1~3 R) 1 R 25~32 9:00~ 50クラス 33~64 (1~3 R) 1 R 33~36 13:10~ 1 R 37~64 14:00~ | Bクラス 41~80 (2~3 R) 2 R 41~78 9:00~ 2 R 79~80 9:50~ 3 R 41~80 12:20~ Cクラス 65~133 (1~3 R) 1 R 66~132 9:50~ 2 R 68~79 9:50~ 2 R 83~114 10:40~ 2 R 115~133 11:30~ 2 R 65・82・99・100 11:30~ Dクラス 33~67 (1~3 R) 1 R 47~66 13:10~ 2 R 33~64 14:00~ 2 R 49・50・67 14:50~ 45クラス 1~32 (1~2 R) 1 R 3~30 14:50~ 2 R 5・8・9・12・21・24 2 R 1~32 14:50~ 16:30~ |
| 女子シングルス | | 40クラス 1~9 (1 R・QF・SF・F) 1 R 2・3 10:40~ QF 1~9 12:20~ | Bクラス 1~16 (1 R・QF) 1 R 3~16 15:40~ QF 1~16 16:30~ |
| コ - ト | 10 | 10 | 16 |

| シングルス日程表 | 6月24日(土) | 7月1日(土) | 7月16日(日) |
|----------|--|---------|---|
| | ゆうほうと世田谷レクセンター | 有明人工芝 | 有明人工芝 |
| 男子シングルス | Bクラス 1~80 (4 R, QF) 4 R 8:20 Cクラス 1~64 (4 R・QF) 65~133 (4~5 R・QF) 4 R 1~99 9:00~ 4 R 100~133 9:50~ Dクラス 1~32 (QF) 33~67 (4 R・QF) QF 1~32 10:40~ 4 R 33~67 11:30~ 45クラス 1~32 (QF) QF 11:30~ 50クラス 1~32 (3 R・QF) 33~64 (QF) 3 R 1~32 12:20~ QF 33~64 15:40~ 60クラス 1~10 (1 R, QF) 1 R 2・3・8・9 13:10~ QF 1~10 14:50~ | 予備日 | Aクラス 1~32 (SF・F) SF 9:00~ Bクラス 1~80 (SF・F) SF 9:00~ Cクラス 1~133 (SF・F) SF 9:50~ Dクラス 1~67 (SF・F) SF 9:50~ 45クラス 1~32 (SF・F) SF 12:20~ 50クラス 1~64 (SF・F) SF 12:20~ 60クラス 1~64 (SF・F) SF 14:00~ |
| 女子シングルス | Cクラス 1~16 (1 R・QF) 1 R 3~14 13:10~ QF 1~16 15:40~ 50クラス 1~8 (1 R・SF・F) 1 R 3~6 12:20~ SF 1~8 14:00~ | | Bクラス 1~16 (SF・F) SF 11:30~ Cクラス 1~16 (SF・F) SF 10:40~ |
| コ - ト | 8 | 8 | 4 |

| ダブルス日程表 | 6月10日(土) | 6月18日(日) | 6月25日(日) |
|---------|--|---|---|
| | 小金井公園 | 駒沢オリンピック公園テニスコート | ゆうぼうと世田谷レクセンター |
| 男子ダブルス | Aクラス 1~19 (1~2R, QF) 1R 2~18 9:00~ 2R 1~19 10:40~ Bクラス 1~16 (2~3R, QF) 2R 3~14 9:00~ 3R 1~16 10:40~ Cクラス 1~16 (1~3R) 1R 3~8 9:00~ 1R 9~14 9:50~ 2R 1~16 11:30~ Dクラス 1~8 (1~3R) 1R 1~8 9:50~ | Bクラス 17~35 (1~2R) 1R 18~34 8:40~ 2R 20~32 8:40~ 2R 17・26・35 10:20~ Cクラス 17~40 (2~3R) 2R 19~34 9:30~ 2R 35~40 10:20~ 3R 17 11:10~ Dクラス 9~16 (1~2R) 17~40 (2~3R) 1R 11~14 12:00~ 2R 9・16 13:40~ 2R 19~28 12:00~ 2R 29~40 12:50~ 3R 17・25 13:40~ | Bクラス 17~35 (3R, QF) 3R 9:00~ Cクラス 1~40 (QF) 9:50~ QF Dクラス 9~16 (3R・QF) 1~40 (QF) 3R 9~16 11:30~ QF 1~40 13:10~ 45クラス 1~18 (1~2R, QF) 1R 2・3・16・17 10:40~ 2R 4・5・6・7 11:30~ 2R 1・8・9・18 12:20~ 2R 10~15 14:00~ |
| 女子ダブルス | Bクラス 1~9 (1R・QF・SF) 1R 2・3 11:30~ QF 1~9 13:10~ | Cクラス 1~16 (1R・QF) 1R 5~12 15:30~ 1R 15・16 15:30~ 1R 3・4・13・14 16:20~ QF 1 17:00~ 40クラス 1~8 (1R・SF) 1R 5・6 15:30~ SF 1~8 16:20~ | |
| コ - ト | 12 | 8 | 4 |

| ダブルス日程表 | 7月2日(日) | 7月15日(土) | |
|---------|---------|--|--|
| | 有明人工芝 | 有明人工芝 | |
| 男子ダブルス | 予備日 | Aクラス 1~19 (SF・F) SF 9:00~ Bクラス 1~35 (SF・F) SF 9:00~ Cクラス 1~40 (SF・F) SF 9:50~ Dクラス 1~40 (SF・F) SF 9:50~ 45クラス 1~18 (SF・F) SF 12:20~ | |
| 女子ダブルス | | Bクラス 1~9 (F) F 11:30~ Cクラス 1~16 (SF・F) SF 10:40~ 40クラス 1~8 (F) F 11:30~ | |
| コ - ト | 8 | 4 | |

実施要領および注意事項

集合・受付

1. 各クラスの初回戦の開始時間は試合日程表に入れてあります。但し、試合の進行状況により、予定より遅れる場合もあります。
2. 出場者は、開始時間10分前までにプレーのできる服装をして、大会本部に出席を届けてください。
3. 遅刻に関しては、倫理規程の時間厳守を適用します。(JTA TENNIS RULE BOOK 2023 第4部 コード オブ コンダクトを参照)
4. 天候その他の事情により試合の有無不明の場合も、一旦コートに参集してください。

サバイバル戦〔当日申込制〕

男女ともAクラスを除く。

1. 初回戦敗者はサバイバル戦を行います(原則として6ゲーム先取、ノーアド)
2. 初回戦の敗者で、サバイバル戦の出場希望者は、大会本部へ申込みしてください。
3. サバイバル戦のボールはセットボールを使用します。
4. サバイバル戦はコートが空き次第プレーすることになります。

服 装

シューズはテニスシューズを履き、服装はテニスウェア(色彩の制限はなし)である事、但し特に男女共Tシャツの着用、試合中のウォームアップ用のウェアの着用は認められない。フェイスマスクの着用不可(JTA TENNIS RULE BOOK 2023 第4部 コード オブ コンダクトを参照)

試合進行〔オーダーオブプレーをもって進行〕

1. 各種目とも試合はセルフジャッジで行います。
2. セルフジャッジのやり方は次ページを読んでください。
3. 試合前のウォーミングアップは、サービス4本のみとする。
4. 試合中、けいれんによる休憩はできません。
5. 各試合の結果は、勝者がオーダーオブプレー係に直ちに報告してください。

注意事項

熱中症防止のため、待ち時間は①涼しい所で安静にし、②塩分やスポーツドリンクを補給する。

悪天候等による開催状況情報 (ブログ使用)

<http://ttajitu.sblo.jp>

当日の試合が荒天等により中止の場合はこのブログ内に記載しますが、それ以外は試合会場に集合して、現地大会本部の指示に従ってください。

チェアアンパイアがつかない試合方法 (JTA TENNIS RULE BOOK 2023より)

1. セルフジャッジの方法

プレーヤー・チームが判定とコールすることをセルフジャッジと言い、以下のとおり行なう。

- 1) サーバーはサーブを打つ前、レシーバーに聞こえる声でスコアをアナウンスする。
プレーヤー同士、アナウンスによってその時点のスコアを確認する。
- 2) ネットより自分側のコートについて判定とコールをする。ボールがラインにタッチした時、ボールとラインの間に空間が見えなかった時、あるいはボールを見失って判定できなかったときは「グッド」である。ボールとラインの間に、はっきりと空間が見えたときは「アウト」または「フォールト」である。
- 3) 判定とコールは、はっきりとわかる声とハンドシグナルを使って、ボールの着地後速やかに行なう。代表的なハンドシグナルは、人差し指を出して「アウト」「フォールト」を示し、手のひらを地面に向けて「グッド」を示す。
- 4) ダブルスの判定とコールは、1人のプレーヤーが行なえば成立する。しかし、ペアの両選手の判定が食い違った場合はそのペアの失点となる。ペアの判定が食い違ったとしても「フォールト」「アウト」をコールしたプレーヤーが「グッド」と訂正した場合は、1回目に限り故意でない妨害としてポイントレットとなる。
ただし、ネット、ストラップまたはバンドに触れたサービスを、1人が「フォールト」、パートナーは「レット (グッド)」とコールした場合は「(サービスの) レット」となる。
- 5) クレーコートでは、相手プレーヤー・チームにボールマークの確認を要求できる。必要であれば、相手コートへ行ってボールマークを見てもよい。判定や示すボールマークが相手と食い違った場合、レフェリーが両者から状況を詳しく聞き取り最終判定をする。判定できるほどのマークが残っていない場合は最初のコールが成立する。
- 6) インプレー中、他コートからボールが入って来るなどの妨害が起こった場合は、「レット」とコールしてプレーを停止し、そのポイントをやり直す。妨害については、「試合で起こるQ&A Q11～Q16」参照。
- 7) インプレー中、プレーヤーがラケット以外の着衣・持ち物を相手コート以外の地面に落とした場合、それが1回目のときは、レットをコールしてプレーを停止し、そのポイントをやり直す。2回目以降、落とすたびにそのプレーヤーが失点する。
レットのコールは、落とし物をしたプレーヤー・チームがコールすることはできない。相手プレーヤー・チームが妨害を受けたと判断した場合に限りコールできる。ただし、落としたことがプレーに影響を及ぼしていない場合はポイントが成立する。
- 8) スコアがわからなくなったときは、双方のプレーヤーが合意できるスコアまでさかのぼり、それ以降のプレーで双方が合意できるポイントを足したスコアから再開する。合意できなかったポイントは取り消される。ゲームスコアが分からなくなったときも同様に処理する。
再開するときのエンドとサーバーは、合意されたスコアに準ずる。ただし、ゲームスコアが訂正され、再開する場合のサーバーは、次の順のサーバーに交代しなければならない。(同じプレーヤーが2ゲーム連続サーバーにはなれない。)

【大会のご案内】

次の大会予定は下記の通りです。

大会期日・申込締切をご確認のうえ、奮ってご参加下さい!!

| 大会名 | 日程 | 会場 | 要項発送 | 申込締切 |
|----------------------------------|------------------|--|-------|-------|
| 第88回東京実業団対抗 テニス大会 (秋季リーグ戦) | 9月3日～10月15日 | 各社コート | 5月26日 | 6月14日 |
| | 決勝:10月21日～10月29日 | 有明テニスの森公園 駒沢オリンピック公園テニスコート ゆうぼうと世田谷レクセンター 他 | | |
| 第38回DUNLOP ミックスダブルステニス大会 | 11月12、18、19、23日 | 有明テニスの森公園 ゆうぼうと世田谷レクセンター 他 | 9月7日 | 9月27日 |

■大会日程・申込締切・大会要項 (要項発送と同時に掲載)・大会プログラム及び大会の結果は実業団ホームページで確認できます。ご利用ください。

<http://www.ttajitsu.jp/>

大会会場

有明テニスの森公園

〈砂入り人工芝〉

江東区有明2丁目2-22

TEL 03-3529-3301 (管理事務所)

臨時電話 080-5509-5327

(大会当日のみ午前8時30分～)

●交通

◎りんかい線

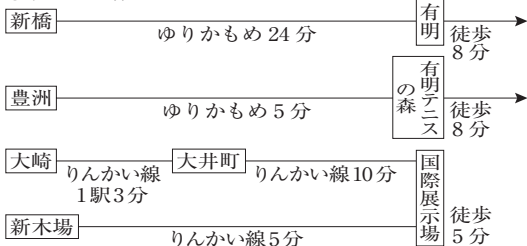

◎都バス

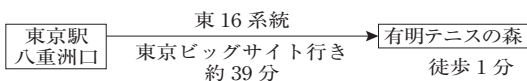
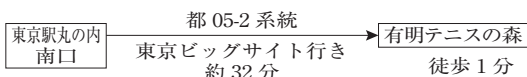
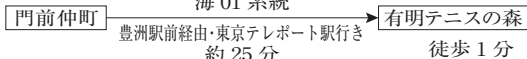

◎東京BRT

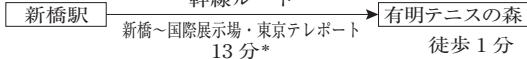

*東京テレポートへの運行は土休日のみ(平日は国際展示場止まり)

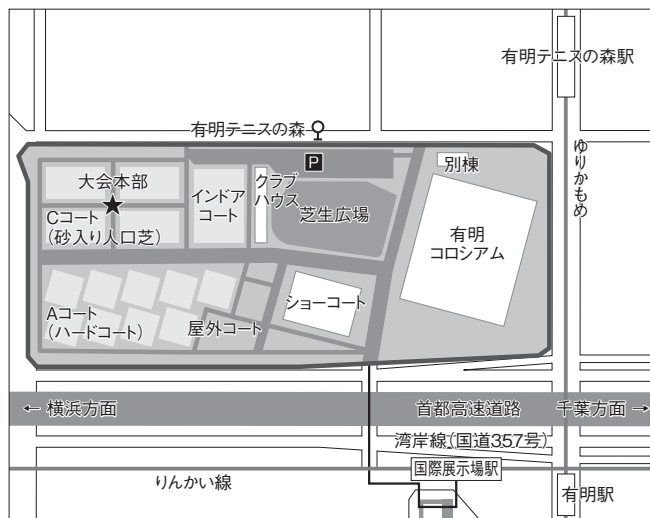

※駐車場は有料です。

利用時間 (8:00~21:40)、基本料金300円(1時間)
追加料金100円(30分毎)

※ただし、駐車台数に限りがありますので、他の公共機関をご利用ください。

ゆうほうと世田谷レクセンター

〈砂入り人工芝〉

世田谷区鎌田2丁目17-1

TEL 03-3709-0161 (管理事務所)

臨時電話 080-5930-7652

(大会当日のみ午前8時～)

●交通

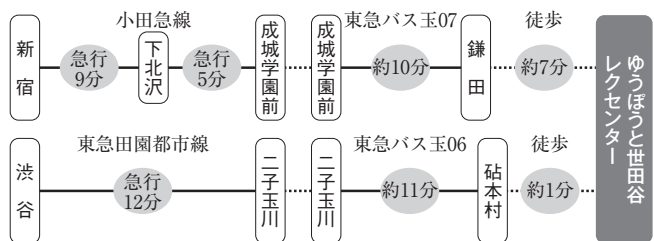

※駐車場は有料です。

小金井公園庭球場

〈砂入り人工芝〉

武蔵野市桜堤3-21-1

TEL 042-384-6662 (管理事務所)

臨時電話 080-5930-7652

(大会当日のみ午前8時30分～)

●交通

JR線利用の場合

1. 中央線武蔵小金井駅下車 (新宿から30分)
駅前北口バス乗場4番から関東バス三鷹駅行に乗り
「スポーツセンター入口」下車
2. 吉祥寺駅北口
向台町5丁目行に乗り「スポーツセンター入口」
下車
3. 東小金井駅北口
タクシー5分または徒歩15分

※五日市街道が混雑する場合がございます。時間にお気をつけ下さい。

※駐車場は有料です。



駒沢オリンピック公園テニスコート

〈砂入り人工芝〉

世田谷区駒沢公園1-1

TEL 03-3421-6199 (管理事務所)

臨時電話 080-5509-5327

(大会当日のみ午前8時30分～)

●交通

1. JR「渋谷」から東急バス (田園調布行き)
「東京医療センター前」下車
2. JR「恵比寿」から東急バス (用賀行き)
「駒沢公園」下車
3. 東急東横線「都立大学」から東急バス
(東京医療センター行き)「終点」下車
4. 東急田園都市線「駒沢大学」下車 徒歩20分
または東急バス (田園調布行き)
「東京医療センター前」下車

※駐車場は有料です。

※駐車場は大会・イベント等により貸切となる場合があります。予めご確認ください。



男子シングルス Aクラス

| | 1R | 2R | QF | |
|--------------------------|-----|-----|-----|-----|
| 1 三田圭輔 (アクセント) | --- | --- | --- | |
| 2 bye | | | | |
| 3 木内翼 (Google) | --- | --- | | --- |
| 4 佐久間大樹 (DXCテクノロジー・ジャパン) | | | | |
| 5 竹内遥丞 (日本紙通商) | --- | --- | --- | |
| 6 菅野貴仁 (バイカレント・コンサルティング) | | | | |
| 7 bye | --- | --- | | --- |
| 8 上原悠希 (日本アイ・ビー・エム) | | | | |
| 9 山西大 (日本紙通商) | --- | --- | --- | |
| 10 bye | | | | |
| 11 松田拓郎 (オリックス) | --- | --- | | --- |
| 12 古屋航 (PWC) | | | | |
| 13 塚越雄人 (日本紙通商) | --- | --- | --- | |
| 14 金藤達記 (Google) | | | | |
| 15 bye | --- | --- | | --- |
| 16 伊藤悠介 (セコム) | | | | |
| 17 濱口昌孝 (日本紙通商) | --- | --- | --- | |
| 18 bye | | | | |
| 19 内藤翔斗 (EY Japan) | --- | --- | | --- |
| 20 稲森雄紀 (三井住友トラスト・グループ) | | | | |
| 21 河井雅尚 (日本オラクル) | --- | --- | --- | |
| 22 松井郁 (日立製作所秋葉原) | | | | |
| 23 bye | --- | --- | | --- |
| 24 相良雄介 (アイエックス・ナレッジ) | | | | |
| 25 西岡航 (日本紙通商) | --- | --- | --- | |
| 26 bye | | | | |
| 27 福永康太 (EY Japan) | --- | --- | | --- |
| 28 清田友吾 (伊藤忠商事) | | | | |
| 29 矢野健太郎 (Google) | --- | --- | --- | |
| 30 小澤直人 (オリジン) | | | | |
| 31 bye | --- | --- | | --- |
| 32 津田裕一朗 (N T T ドコモ) | | | | |

シード順位

- 1 三田圭輔 (アクセント)
- 2 津田裕一朗 (N T T ドコモ)
- 3-4 濱口昌孝 (日本紙通商)
- 3-4 相良雄介 (アイエックス・ナレッジ)
- 5-8 上原悠希 (日本アイ・ビー・エム)
- 5-8 山西大 (日本紙通商)
- 5-8 伊藤悠介 (セコム)
- 5-8 西岡航 (日本紙通商)



第43回大会 優勝 三田 圭輔
男子シングルスAクラス 準優勝 西岡 大輝

男子シングルス Bクラス(1)

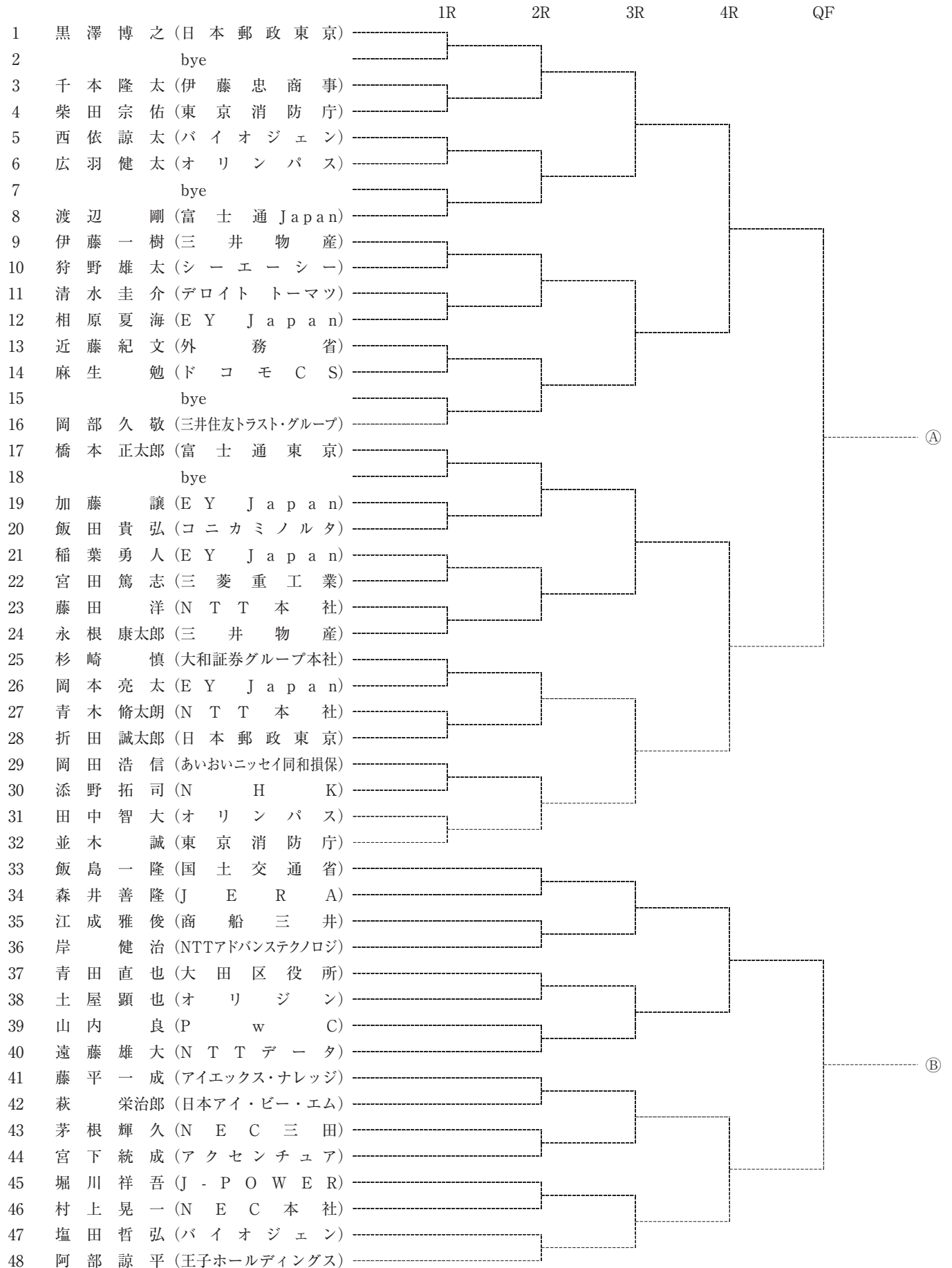

男子シングルス Bクラス(2)

| | QF | 4R | 3R | 2R | 選手名 (所属) | 順位 |
|---|----|----|----|------------------------|----------|----|
| C | | | | 酒井 峻吾 (デロイト トーマツ) | 49 | |
| | | | | bye | 50 | |
| | | | | 長尾 武範 (A L S O K) | 51 | |
| | | | | 加茂井 健介 (E Y J a p a n) | 52 | |
| | | | | 奥山 健太郎 (P w C) | 53 | |
| | | | | 伊藤 竜郎 (富士通 東京) | 54 | |
| | | | | 後藤 悠太 (E Y J a p a n) | 55 | |
| | | | | 松本 正和 (日本航空 電子) | 56 | |
| | | | | 石井 卓海 (日本アイ・ビー・エム) | 57 | |
| | | | | 沖本 貴義 (セールスフォース六本木) | 58 | |
| | | | | 満行 和弥 (E Y J a p a n) | 59 | |
| | | | | 油布 翔平 (N E C 本社) | 60 | |
| D | | | | 佐々木 祐司 (東芝 日野) | 61 | |
| | | | | 矢地 公平 (デロイト トーマツ) | 62 | |
| | | | | bye | 63 | |
| | | | | 伊丹 舜一 (P w C) | 64 | |
| | | | | 中澤 昂太 (デロイト トーマツ) | 65 | |
| | | | | bye | 66 | |
| | | | | 桜田 一誠 (フューチャーアーキテクト) | 67 | |
| | | | | 鎌田 浩司 (N T T 本社) | 68 | |
| | | | | 林 勇樹 (丸紅 竹橋) | 69 | |
| | | | | 尾関 弘晃 (富士通 東京) | 70 | |
| | | | | 水谷 太軌 (P w C) | 71 | |
| | | | | 五十嵐 歩 (E Y J a p a n) | 72 | |
| | | | | 平賀 遥己 (シチズン 時計) | 73 | |
| | | | | 雲川 俊輔 (大和証券グループ本社) | 74 | |
| | | | | 蛭坂 清人 (日本航空 電子) | 75 | |
| | | | | 片岡 久人 (フューチャーアーキテクト) | 76 | |
| | | | | 井出 瞭 (富士電機 東京工場) | 77 | |
| | | | | 島村 祥平 (N E C 三田) | 78 | |
| | | | | 中村 亮平 (アクセンチュア) | 79 | |
| | | | | 大島 一将 (E Y J a p a n) | 80 | |



第43回大会 優勝 内藤 翔斗
男子シングルスBクラス 準優勝 古屋 航



第43回大会 優勝 飯田 貴弘
男子シングルスCクラス 準優勝 島村 祥平

男子シングルス Cクラス(1)

| | | 1R | 2R | 3R | 4R | QF |
|----|--------|-----------------------|----|----|----|----|
| 1 | 中山 優 | (ヤ フ ー) | | | | |
| 2 | | bye | | | | |
| 3 | 坂口 惣亮 | (E Y J a p a n) | | | | |
| 4 | 高橋 直希 | (東 京 消 防 庁) | | | | |
| 5 | 今村 智彦 | (N E C 三 田) | | | | |
| 6 | 黒川 将貴 | (石 油 資 源 開 発) | | | | |
| 7 | 広瀬 正典 | (三 菱 ケ ミ カ ル 東 京) | | | | |
| 8 | 富川 悠介 | (ヤ フ ー) | | | | |
| 9 | 矢部 将大 | (J A 全 農) | | | | |
| 10 | 横山 正樹 | (B I P R O G Y) | | | | |
| 11 | 小野里 宗明 | (N E C 本 社) | | | | |
| 12 | 奥水 良亮 | (コ ニ カ ミ ノ ル タ) | | | | |
| 13 | 阿曾 裕樹 | (経 済 産 業 省 霞 が 関) | | | | |
| 14 | 藤居 民夫 | (き ん で ん 東 京) | | | | |
| 15 | 内田 匠 | (ライズ・コンサルティング・グループ) | | | | |
| 16 | 野瀬 俊彦 | (日 本 オ ラ ク ル 青 山) | | | | |
| 17 | 中村 宏武 | (東 京 消 防 庁) | | | | |
| 18 | 小林 伸好 | (凸 版 印 刷 板 橋) | | | | |
| 19 | 本田 紘一 | (大 田 区 役 所) | | | | |
| 20 | 桧山 高志 | (矢 萩 運 輸) | | | | |
| 21 | 最上 高雄 | (B I P R O G Y) | | | | |
| 22 | 鈴木 直也 | (トヨタモビリティ東京) | | | | |
| 23 | 前田 舜介 | (ライズ・コンサルティング・グループ) | | | | |
| 24 | 末藤 貴之 | (日 本 製 鉄 東 京) | | | | |
| 25 | 児島 楓華 | (日 本 オ ラ ク ル 青 山) | | | | |
| 26 | 山崎 祐介 | (ド コ モ C S) | | | | |
| 27 | 岡田 泰治 | (P w C) | | | | |
| 28 | 藤田 仁 | (セールスフォース六本木) | | | | |
| 29 | 三ツ木 晟也 | (き ん で ん 東 京) | | | | |
| 30 | 花井 一元 | (東 京 消 防 庁) | | | | |
| 31 | 岩崎 和夫 | (三 井 物 産) | | | | |
| 32 | 富田 紀之 | (三 菱 総 合 研 究 所) | | | | |
| 33 | 大草 太郎 | (住 友 商 事) | | | | |
| 34 | 岡田 祐輝 | (日 本 ア イ ・ ビ ー ・ エ ム) | | | | |
| 35 | 大向 慧 | (日 鉄 ソ リ ュ ー シ ョ ン ズ) | | | | |
| 36 | 和田 則吉 | (バイカレント・コンサルティング) | | | | |
| 37 | 折見 頼人 | (デロイト トーマツ) | | | | |
| 38 | 豊永 和輝 | (ヤ フ ー) | | | | |
| 39 | 古水 優太 | (コ ニ カ ミ ノ ル タ) | | | | |
| 40 | 水上 翔太 | (シ チ ズ ン 時 計) | | | | |
| 41 | 網島 浩三 | (ア グ レ ッ ク ス) | | | | |
| 42 | 吉田 宗樹 | (N H K) | | | | |
| 43 | 鎌田 大貴 | (大和証券グループ本社) | | | | |
| 44 | 寒河江 功悟 | (ヤ フ ー) | | | | |
| 45 | 小林 篤史 | (フューチャーアーキテクト) | | | | |
| 46 | 水野 翔太 | (日 本 航 空 電 子) | | | | |
| 47 | 鈴木 敬祐 | (E Y J a p a n) | | | | |
| 48 | 召田 一樹 | (三 菱 鉛 筆) | | | | |
| 49 | 白川 大介 | (N T T 本 社) | | | | |
| 50 | 江崎 竜太郎 | (J A 全 農) | | | | |
| 51 | 足達 清二 | (金 澤 商 事) | | | | |
| 52 | 松澤 時正 | (A L S O K) | | | | |
| 53 | 中島 大貴 | (岡 三 証 券) | | | | |
| 54 | 腰山 紀行 | (東 京 消 防 庁) | | | | |
| 55 | 田中 岳彦 | (日 野 自 動 車) | | | | |
| 56 | 久保 庄太 | (ネットワンシステムズ) | | | | |
| 57 | 勝俣 武久 | (矢 萩 運 輸) | | | | |
| 58 | 藤井 邦彦 | (ア ク セ ン チ ュ ア) | | | | |
| 59 | 杉島 貴史 | (三 菱 鉛 筆) | | | | |
| 60 | 新垣 貴之 | (大 田 区 役 所) | | | | |
| 61 | 早河 隆章 | (オ リ ン パ ス) | | | | |
| 62 | | (金 澤 商 事) | | | | |
| 63 | | bye | | | | |
| 64 | 山下 勝弥 | (パ ナ ソ ニ ッ ク) | | | | |

Ⓐ

Ⓑ

男子シングルス Cクラス(2)

| | QF | 5R | 4R | 3R | 2R | 1R | 選手名 | 所属 | 順位 |
|--|----|----|----|----|----|----|-----|-----|-----|
| | | | | | | | 百瀬 | 慶太 | 65 |
| | | | | | | | 原水 | 健太 | 66 |
| | | | | | | | 井上 | 謙輔 | 67 |
| | | | | | | | 嶋原 | 明大 | 68 |
| | | | | | | | 山口 | 航大 | 69 |
| | | | | | | | 野倉 | 晏平 | 70 |
| | | | | | | | 吉田 | 光一 | 71 |
| | | | | | | | 渡辺 | 智昭 | 72 |
| | | | | | | | 塩田 | 龍孝 | 73 |
| | | | | | | | 福武 | 裕臣 | 74 |
| | | | | | | | 森村 | 泰亮 | 75 |
| | | | | | | | 中村 | 雅彦 | 76 |
| | | | | | | | 高木 | 幹夫 | 77 |
| | | | | | | | 岩井 | 泰斗 | 78 |
| | | | | | | | 藤尾 | 次朗 | 79 |
| | | | | | | | 藤江 | 太一 | 80 |
| | | | | | | | 中村 | 和司 | 81 |
| | | | | | | | 関山 | 秀平 | 82 |
| | | | | | | | 塩川 | 真吾 | 83 |
| | | | | | | | 増山 | 佑太郎 | 84 |
| | | | | | | | 本山 | 寛太郎 | 85 |
| | | | | | | | 森下 | 陽介 | 86 |
| | | | | | | | 牛越 | 由浩 | 87 |
| | | | | | | | 秋山 | 峻寛 | 88 |
| | | | | | | | 山田 | 純也 | 89 |
| | | | | | | | 原瀬 | 健拓 | 90 |
| | | | | | | | 瀧澤 | 悠磨 | 91 |
| | | | | | | | 浅見 | 陸 | 92 |
| | | | | | | | 小島 | 淳亮 | 93 |
| | | | | | | | 糸内 | 雅士 | 94 |
| | | | | | | | 島村 | 健史 | 95 |
| | | | | | | | 中西 | 一洋 | 96 |
| | | | | | | | 原田 | 義彦 | 97 |
| | | | | | | | 石川 | 晴久 | 98 |
| | | | | | | | 梅田 | 哲和 | 99 |
| | | | | | | | 柴垣 | 悠和 | 100 |
| | | | | | | | 尾池 | 悠司 | 101 |
| | | | | | | | 小原 | 裕貴 | 102 |
| | | | | | | | 三浦 | 正之 | 103 |
| | | | | | | | 馬場 | 正裕 | 104 |
| | | | | | | | 岡崎 | 勇人 | 105 |
| | | | | | | | 秋田 | 拓真 | 106 |
| | | | | | | | 成松 | 治若 | 107 |
| | | | | | | | 小川 | 大輔 | 108 |
| | | | | | | | 嶋田 | 飛鳥 | 109 |
| | | | | | | | 宮田 | 伸大 | 110 |
| | | | | | | | 井口 | 輝一 | 111 |
| | | | | | | | 小林 | 伶太 | 112 |
| | | | | | | | 須部 | 彰太 | 113 |
| | | | | | | | 曾部 | 雄太 | 114 |
| | | | | | | | 小酒 | 井也 | 115 |
| | | | | | | | 伊藤 | 健太 | 116 |
| | | | | | | | 清水 | 一浩 | 117 |
| | | | | | | | 馬渡 | 舜輔 | 118 |
| | | | | | | | 濱田 | 恭 | 119 |
| | | | | | | | 馬場 | 康 | 120 |
| | | | | | | | 本多 | 怜 | 121 |
| | | | | | | | 篠原 | 謙輔 | 122 |
| | | | | | | | 神山 | 佑介 | 123 |
| | | | | | | | 杉山 | 陽太 | 124 |
| | | | | | | | 山端 | 創 | 125 |
| | | | | | | | 山田 | 卓 | 126 |
| | | | | | | | 山田 | 卓 | 127 |
| | | | | | | | 山田 | 卓 | 128 |
| | | | | | | | 山田 | 卓 | 129 |
| | | | | | | | 山田 | 卓 | 130 |
| | | | | | | | 山田 | 卓 | 131 |
| | | | | | | | 山田 | 卓 | 132 |
| | | | | | | | 山田 | 卓 | 133 |

男子シングルス Dクラス(1)

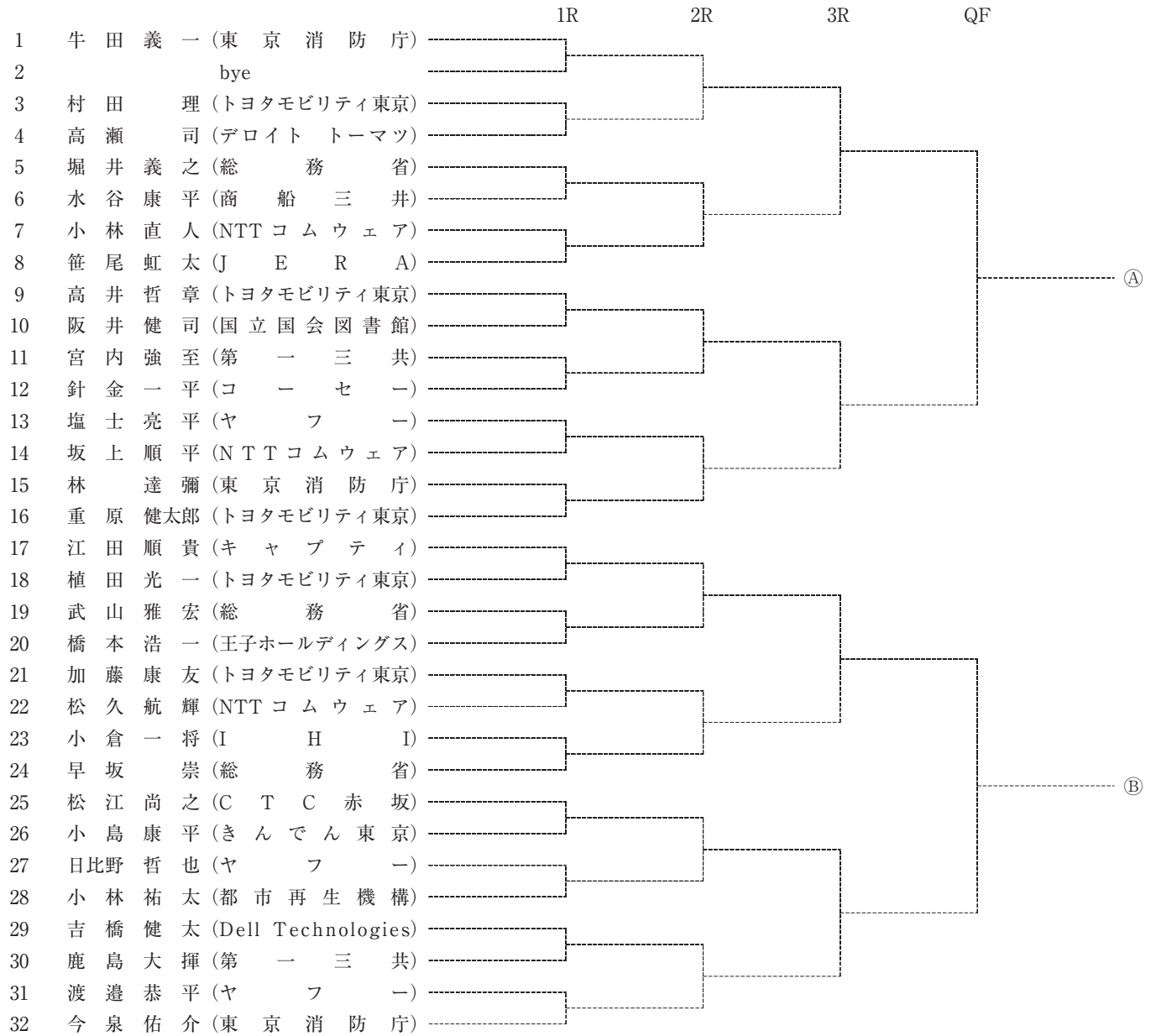

第43回大会 優勝 原田 義彦
男子シングルスDクラス 準優勝 小林 伶

男子シングルス Dクラス(2)

| | QF | 4R | 3R | 2R | 1R | | |
|---|-------|-------|-------|-------|-----------------------|----|--|
| © | ┌───┐ | ┌───┐ | ┌───┐ | ┌───┐ | 梶山卓磨 (ソフトバンク) | 33 | |
| | | | | | 田中暁史 (大日精化工業) | 34 | |
| | | | | | 吉田亮平 (セコム) | 35 | |
| | | | | | 飯島敏之 (CTC赤坂) | 36 | |
| | | | | | 鑄谷真太郎 (デロイト トーマツ) | 37 | |
| | | | | | 西村泰治 (NTTアドバンステクノロジー) | 38 | |
| | | | | | 林優二郎 (フューチャーアーキテクト) | 39 | |
| | | | | | 小林祐一郎 (コニカミノルタ) | 40 | |
| | | | | | 松本祐樹 (CTC赤坂) | 41 | |
| | | | | | 宮田聡 (ソフトバンク) | 42 | |
| ① | ┌───┐ | ┌───┐ | ┌───┐ | ┌───┐ | 西野佑紀 (ドコモCS) | 43 | |
| | | | | | 荒木亮 (王子ホールディングス) | 44 | |
| | | | | | 矢島成晃 (石油資源開発) | 45 | |
| | | | | | 吉田圭作 (東洋水産) | 46 | |
| | | | | | 山田裕樹 (CTC神谷町) | 47 | |
| | | | | | 須藤史也 (ソフトバンク) | 48 | |
| | | | | | 石井徹 (NEC三田) | 49 | |
| | | | | | 村山拓也 (CTC赤坂) | 50 | |
| | | | | | 萩尾敏弘 (大日精化工業) | 51 | |
| | | | | | 小笠原亨 (ドゥ・ハウス) | 52 | |
| ① | ┌───┐ | ┌───┐ | ┌───┐ | ┌───┐ | 中村龍一 (大日精化工業) | 53 | |
| | | | | | 青木洋二 (東京地下鉄) | 54 | |
| | | | | | 奥野広之 (JX金属) | 55 | |
| | | | | | 菊田郁夫 (大日精化工業) | 56 | |
| | | | | | 澤木健 (総務省) | 57 | |
| | | | | | 梅田隆太 (王子ホールディングス) | 58 | |
| | | | | | 鈴木大司 (セコム) | 59 | |
| | | | | | 廣津卓磨 (ヤフー) | 60 | |
| | | | | | 本村健治 (第一三共) | 61 | |
| | | | | | 西田一憲 (CTC赤坂) | 62 | |
| ① | ┌───┐ | ┌───┐ | ┌───┐ | ┌───┐ | 呉孟憲 (EY Japan) | 63 | |
| | | | | | 渡辺優太 (NTTアドバンステクノロジー) | 64 | |
| | | | | | 阿部博昭 (CTC神谷町) | 65 | |
| | | | | | 菊池康憲 (ドコモCS) | 66 | |
| | | | | | 山本達平 (JA共済連) | 67 | |

男子シングルス45

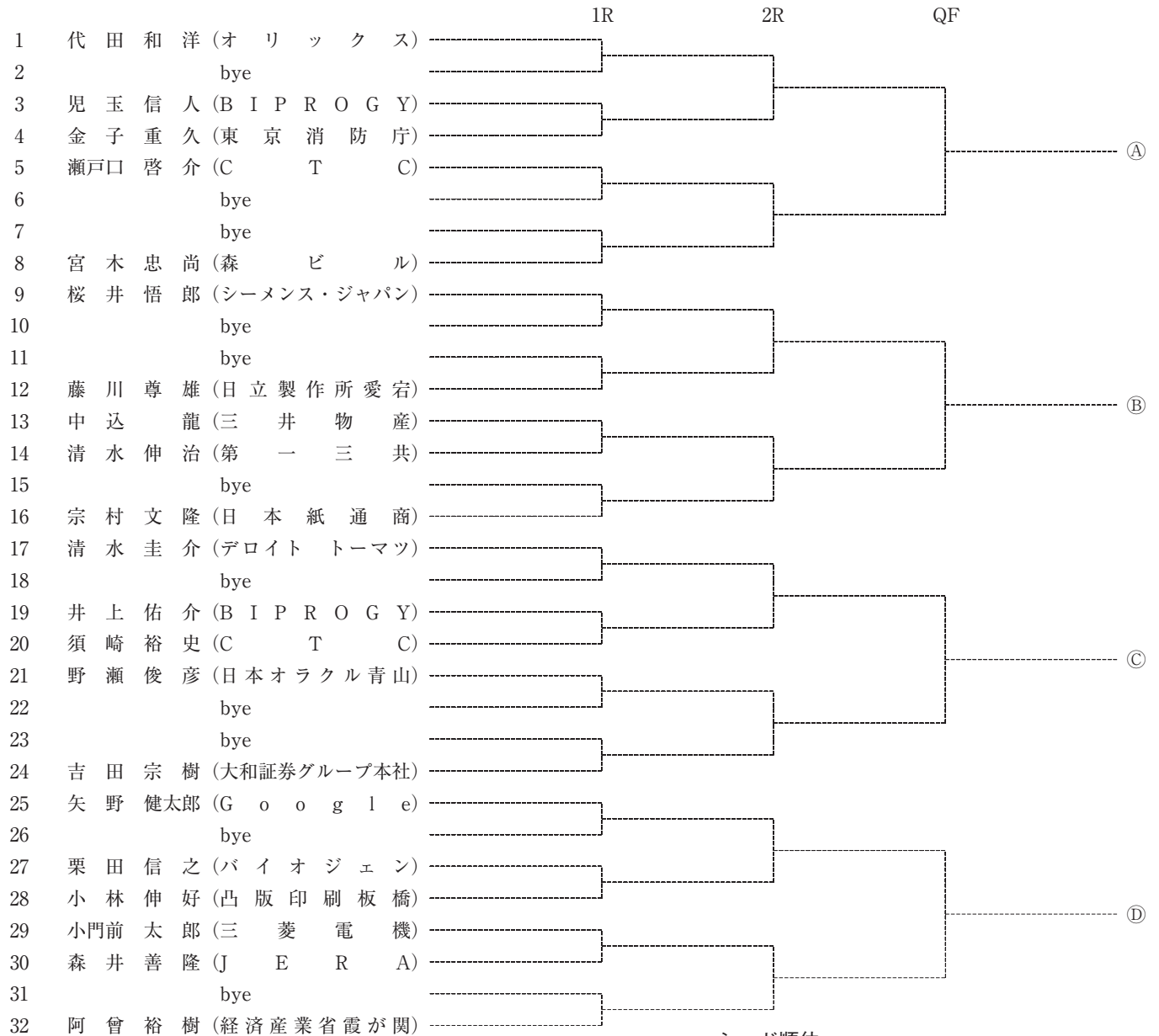

シード順位

- 1 代田和洋 (オリックス)
- 2 阿曾裕樹 (経済産業省霞が関)
- 3-4 桜井悟郎 (シーメンス・ジャパン)
- 3-4 吉田宗樹 (大和証券グループ本社)



第43回大会 優勝 代田 和洋
男子シングルス45クラス 準優勝 阿曾 裕樹



第43回大会 優勝 松島 修
男子シングルス50クラス 準優勝 宮本 岳

男子シングルス 50 (1)

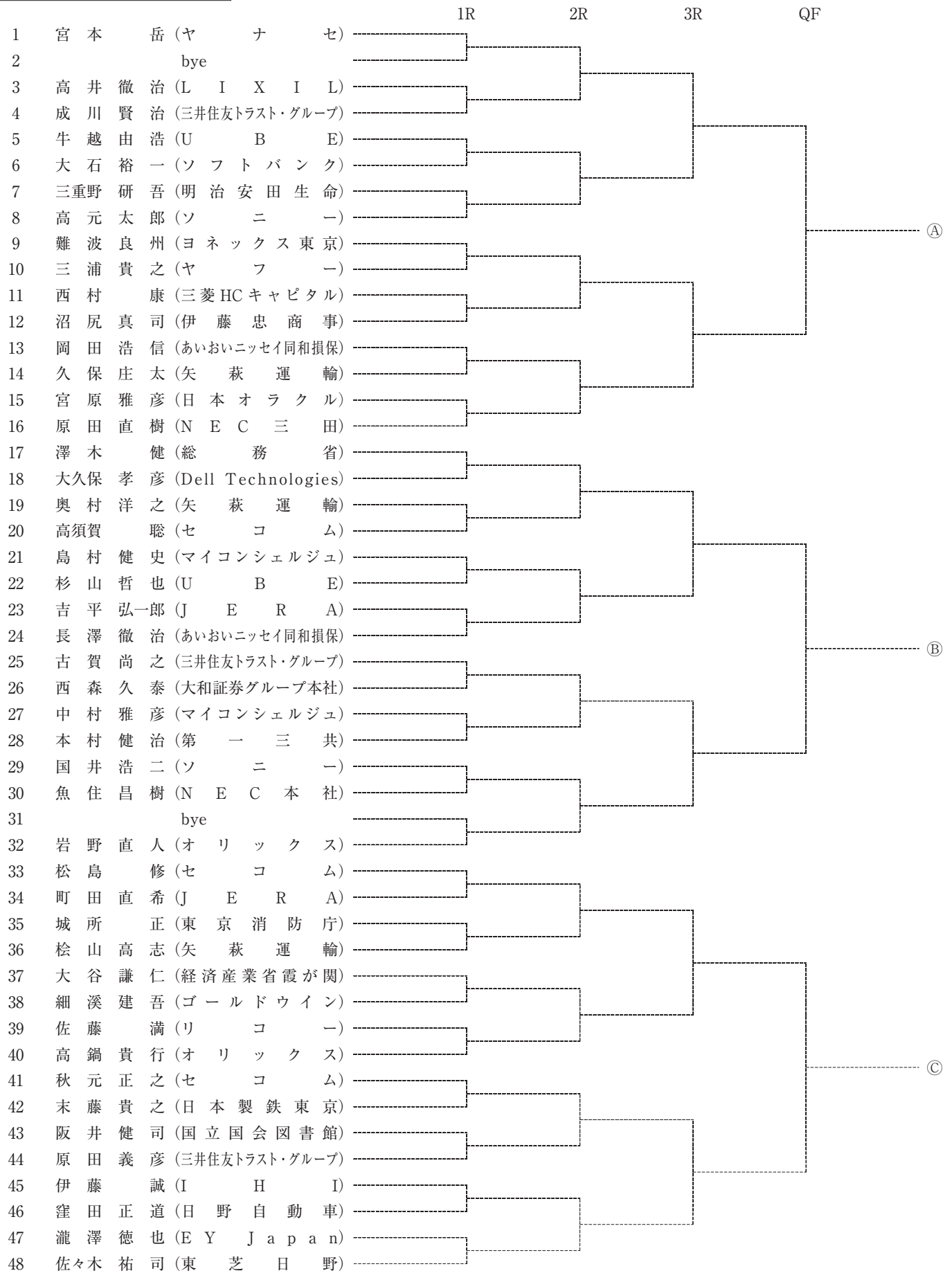

男子シングルス 50 (2)

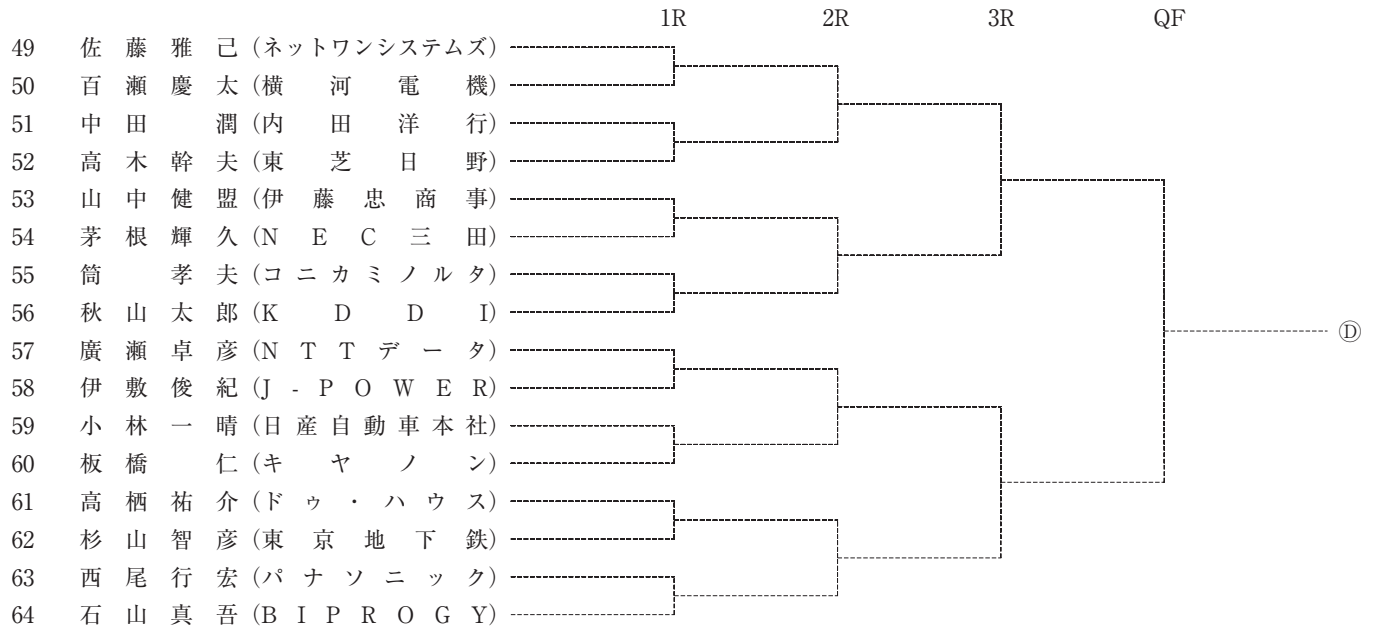

シード順位

- 1 松島 修 (セコム)
- 2 宮本 岳 (ヤナセ)
- 34 石山 真吾 (BIPROGY)
- 34 佐藤 雅己 (ネットワンシステムズ)

男子シングルス 60

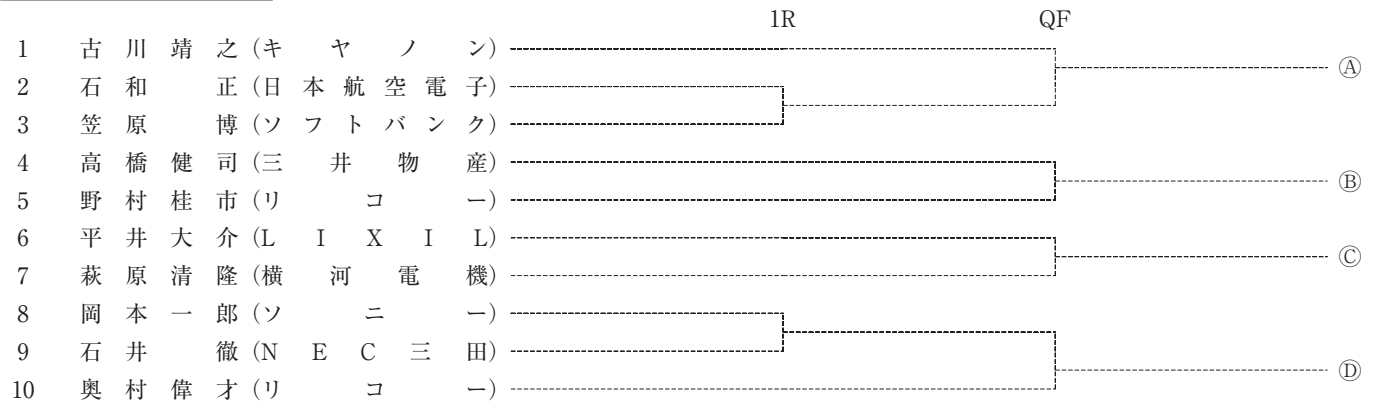

シード順位

- 1 古川 靖之 (キヤノン)
- 2 奥村 偉才 (リコー)



第43回大会 優勝 古川 靖之
男子シングルス60クラス 準優勝 奥村 偉才

男子ダブルス Aクラス

| | 1R | 2R | QF | |
|-------------------------------|-------|-------|-------|-----------|
| 1 行徳・西岡 (みずほフィナンシャルグループ) | ----- | ----- | ----- | ----- (A) |
| 2 島村・関口 (日立製作所本社, KDDI) | | | | |
| 3 金城・村上 (オリンパス) | | | | |
| 4 宗村・加藤 (日本紙通商) | | | | |
| 5 高濱・伊藤 (セコム) | ----- | ----- | ----- | ----- (B) |
| 6 西岡・濱口 (日本紙通商) | | | | |
| 7 安西・乃美 (NTT品川) | | | | |
| 8 松田・高橋 (オリックス, 三井不動産レジデンシャル) | | | | |
| 9 日下部・西村 (伊藤忠商事) | ----- | ----- | ----- | ----- (C) |
| 10 小野・松井 (東京消防庁) | | | | |
| 11 渡辺・田中 (日立製作所愛宕, カルピス) | | | | |
| 12 古屋・三尾 (PwC, OKI) | | | | |
| 13 福永・後藤 (EY Japan) | ----- | ----- | ----- | ----- (D) |
| 14 大西・土橋 (NTTデータ) | | | | |
| 15 木内・松井 (Google) | | | | |
| 16 嶋津・西村 (IHID) | | | | |
| 17 佐久間・遠藤 (DXCテクノロジー・ジャパン) | ----- | ----- | ----- | ----- |
| 18 桜井・高祖 (シーメンス・ジャパン) | | | | |
| 19 上原・市川 (日本アイ・ビー・エム, NTT東日本) | | | | |

シード順位

- 1 行徳・西岡 (みずほフィナンシャルグループ)
- 2 上原・市川 (日本アイ・ビー・エム, NTT東日本)
- 3 西岡・濱口 (日本紙通商)
- 4 大西・土橋 (NTTデータ)



第43回大会 優勝 市川・川崎
男子ダブルスAクラス 準優勝 西岡・本郷



第43回大会 優勝 西村・高橋
男子ダブルスBクラス 準優勝 奥村・関東

男子ダブルス Bクラス

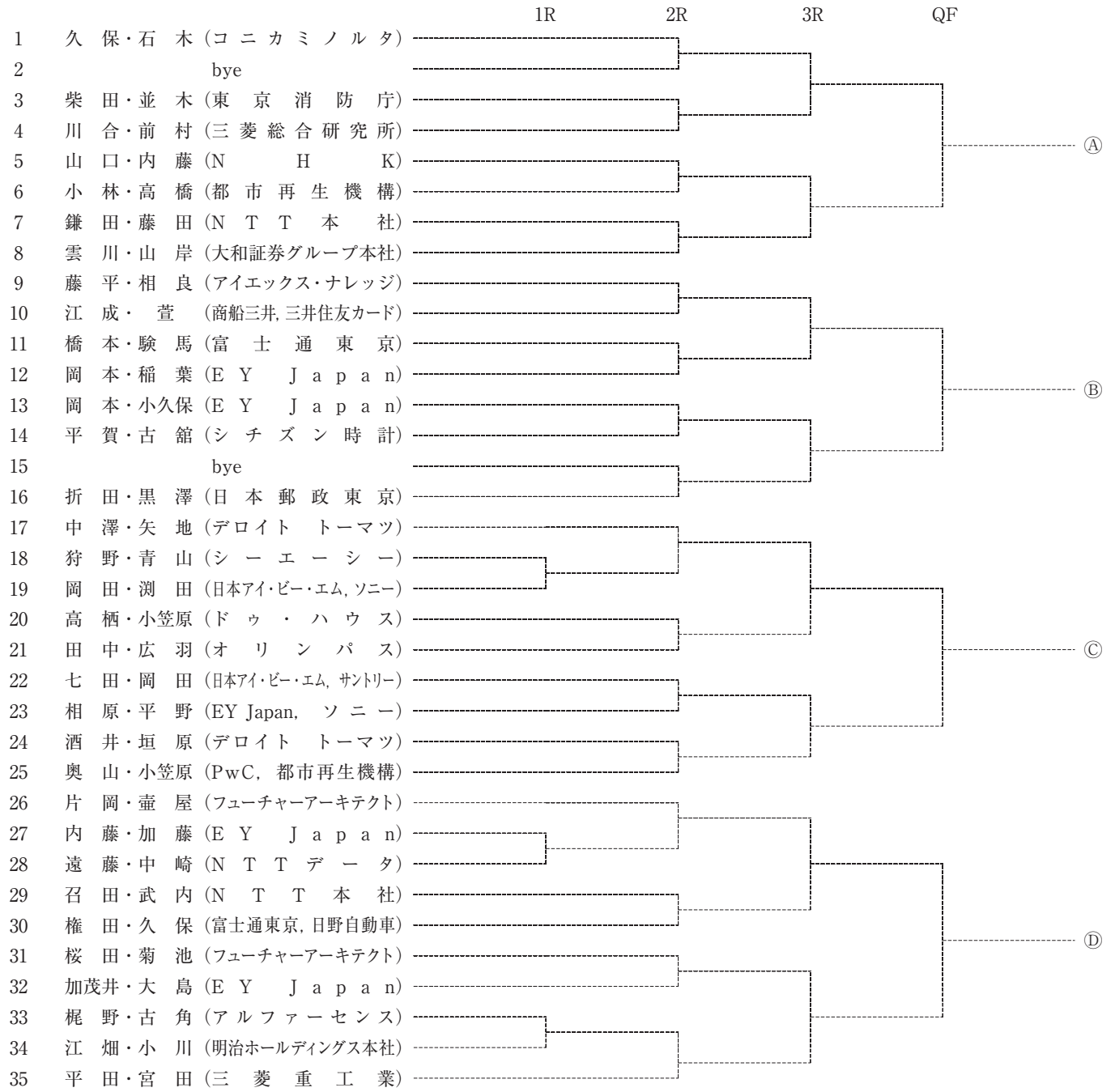

第43回大会 優勝 中西・山田
男子ダブルスCクラス 準優勝 東・大久保



第43回大会 優勝 小川・齋藤
男子ダブルスDクラス 準優勝 日高・木邑

男子ダブルス Cクラス

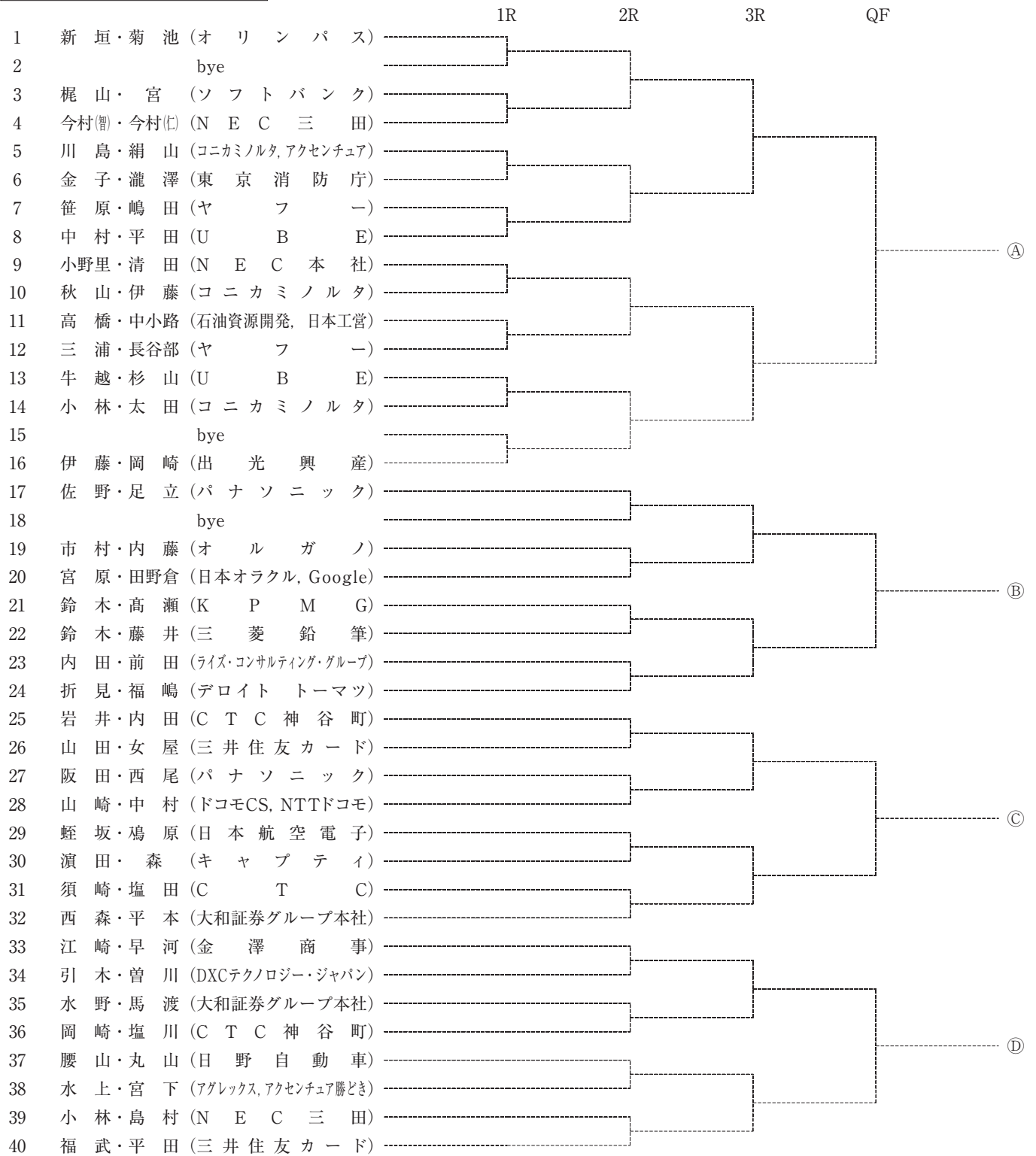

男子ダブルス Dクラス

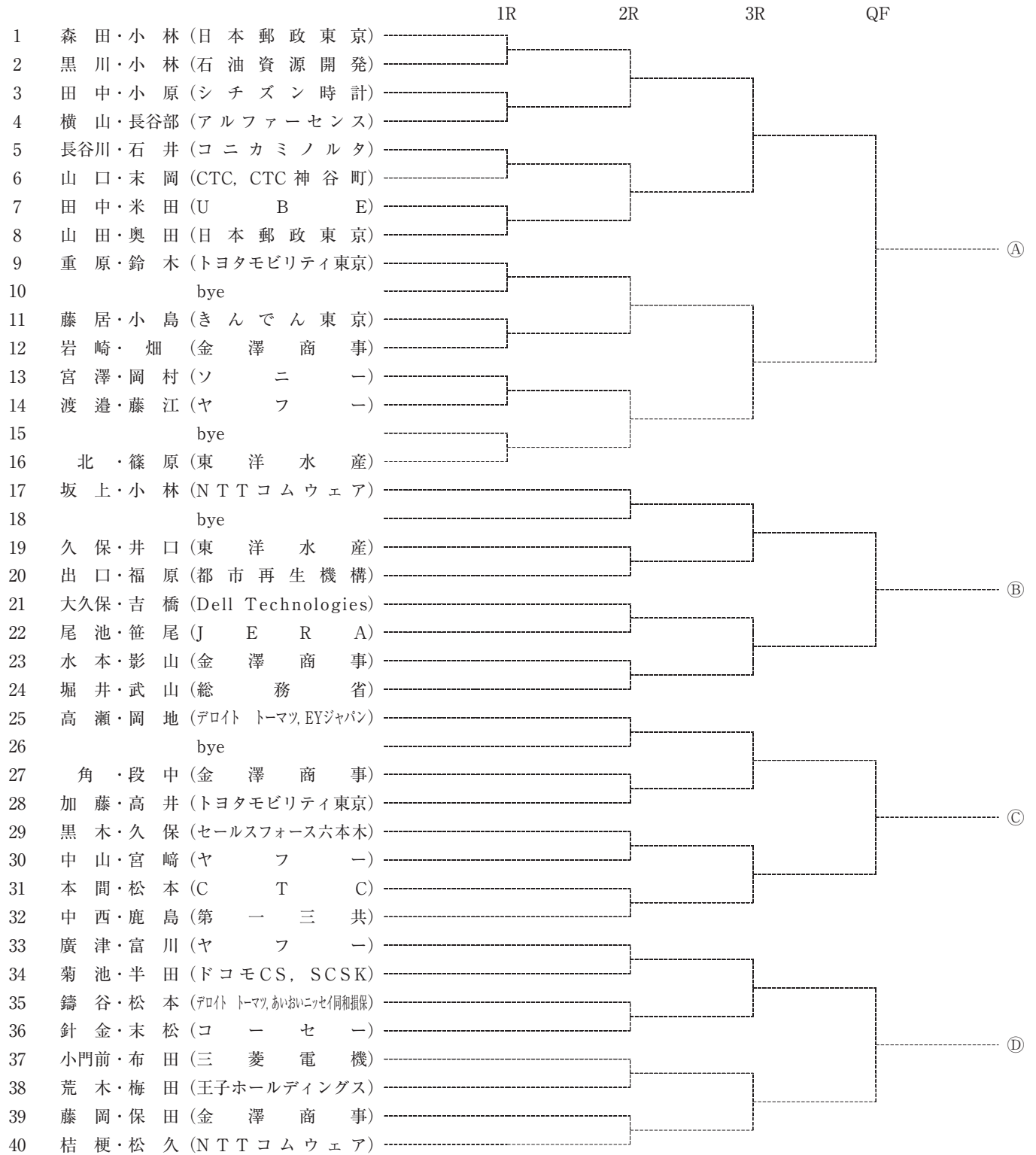

男子ダブルス45

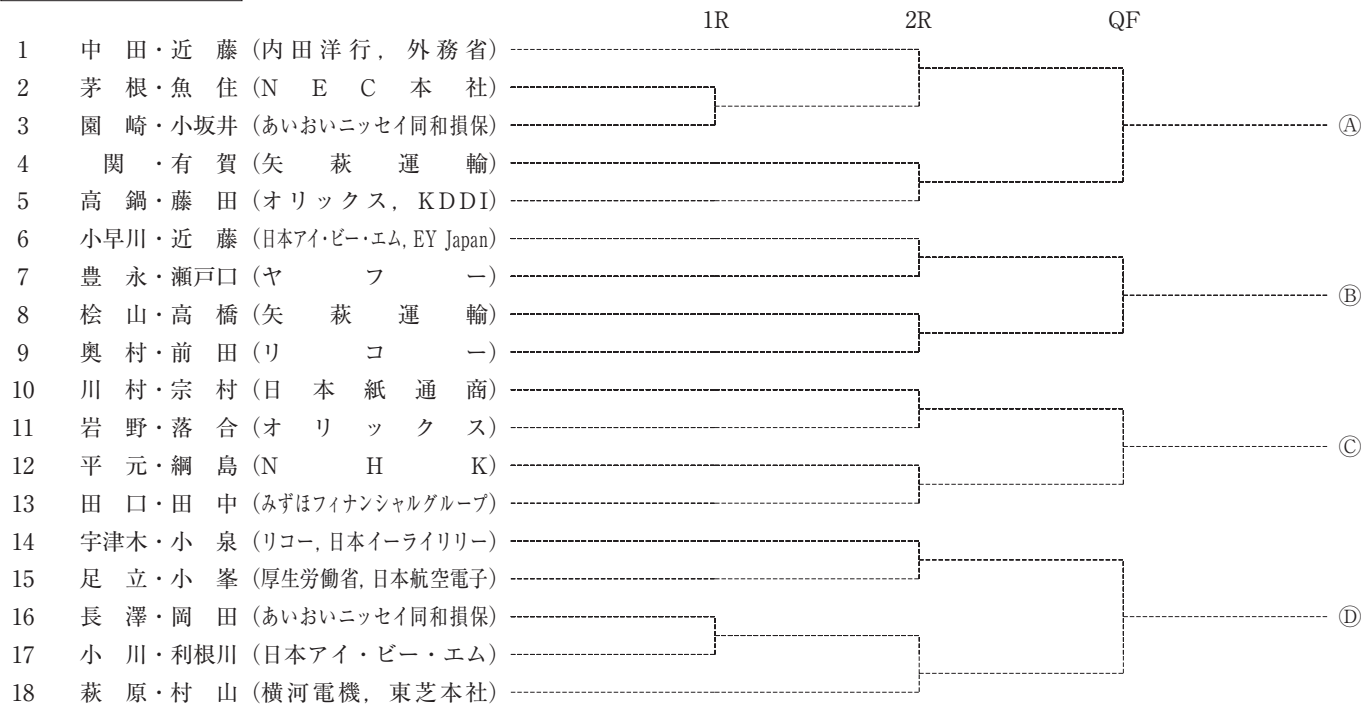

シード順位

- 1 中田・近藤 (内田洋行, 外務省)
- 2 萩原・村山 (横河電機, 東芝本社)



第43回大会 優勝 中田・近藤
男子ダブルス45クラス 準優勝 萩原・村山

女子シングルス Bクラス

| | 1R | QF | |
|-----------------------------|-------|-------|-----------|
| 1 道本 尚子 (日本郵政グループ) | ----- | ----- | ----- (A) |
| 2 bye | | | |
| 3 藤岡 雅海 (セコム) | ----- | ----- | |
| 4 浅井 優紀 (NTTドコモ) | | | |
| 5 上野 碧里 (国際協力機構) | ----- | ----- | ----- (B) |
| 6 柴田 まみ (セコム) | | | |
| 7 神原 彩加 (コニカミノルタ) | ----- | ----- | |
| 8 翠川 恵 (Google Japan) | | | |
| 9 加藤 磨水子 (KPMG) | ----- | ----- | ----- (C) |
| 10 岡部 紀子 (オリジン) | | | |
| 11 栗栖 かれん (オリックス) | ----- | ----- | |
| 12 竹田 佐保里 (EY Japan) | | | |
| 13 船橋 明莉 (コニカミノルタ) | ----- | ----- | ----- (D) |
| 14 Hu Cyndie (Google Japan) | | | |
| 15 村山 睦 (経済産業省霞が関) | ----- | ----- | |
| 16 松本 良子 (ジュニパーネットワークス) | | | |



第43回大会 優勝 松本 萌美
女子シングルスBクラス 準優勝 道本 尚子



第43回大会 優勝 浅井 優紀
女子シングルスCクラス 準優勝 神原 彩加



第43回大会 優勝 松岡 千晶
女子シングルス40クラス 準優勝 加藤磨水子



第43回大会 優勝 松本 優子
女子シングルス50クラス 準優勝 道本 尚子

女子シングルス Cクラス

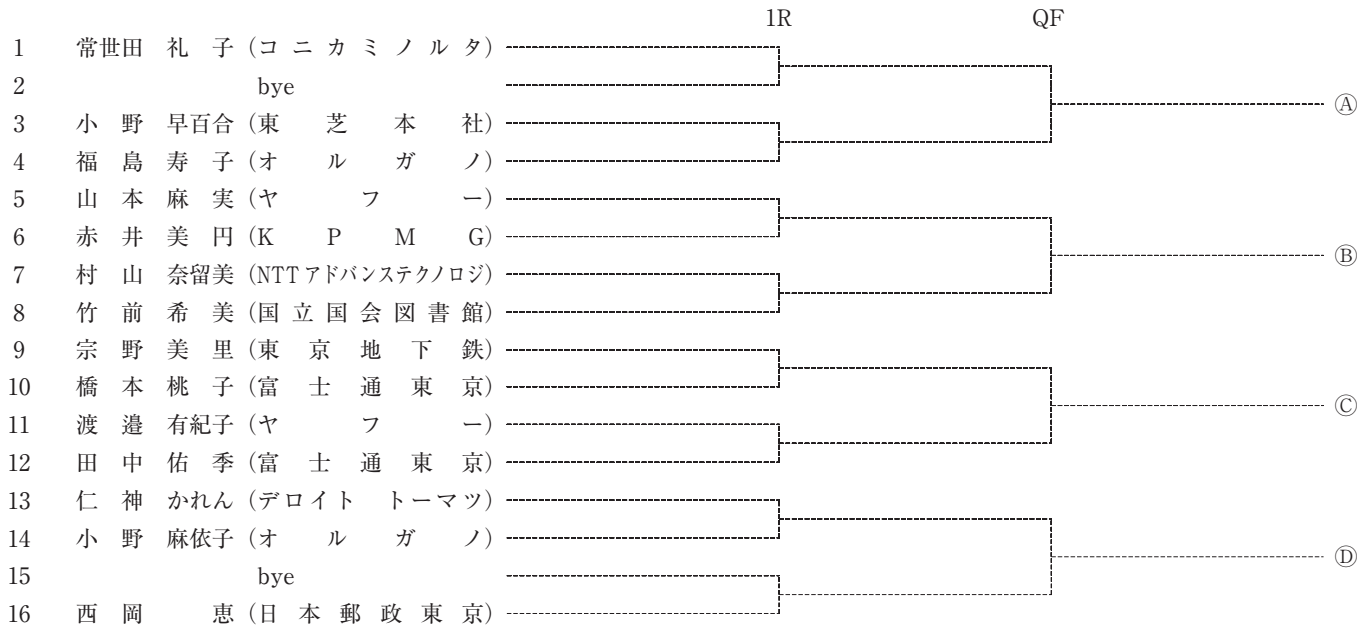

女子シングルス40

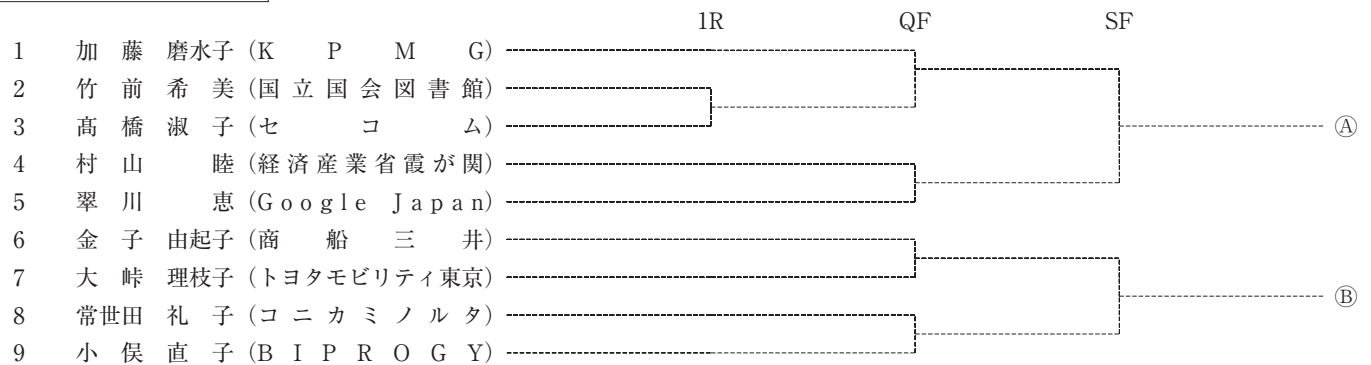

シード順位

- 1 加藤 磨水子 (KPMG)

女子シングルス50

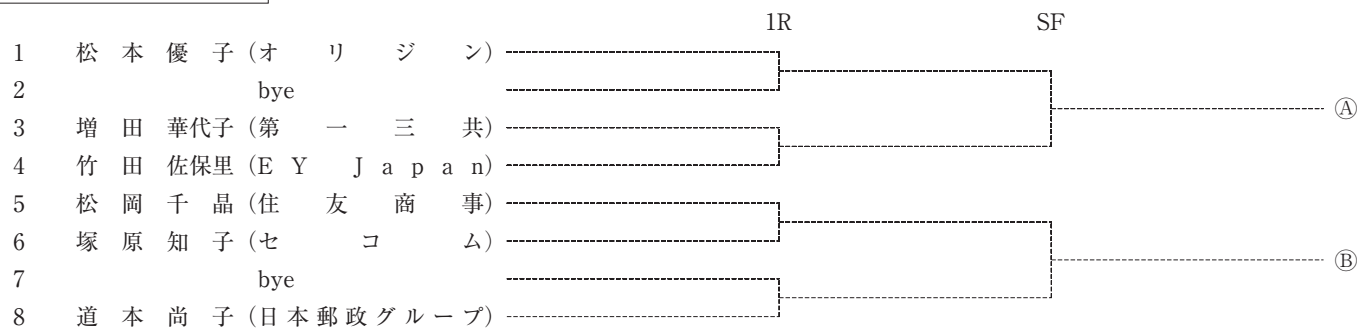

シード順位

- 1 松本 優子 (オリジン)
- 2 道本 尚子 (日本郵政グループ)

女子ダブルス Bクラス

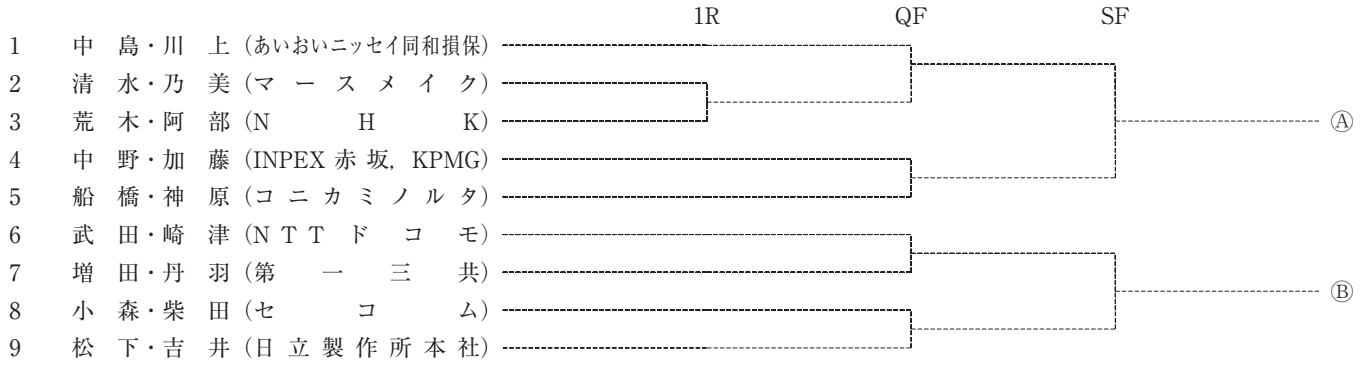

女子ダブルス Cクラス

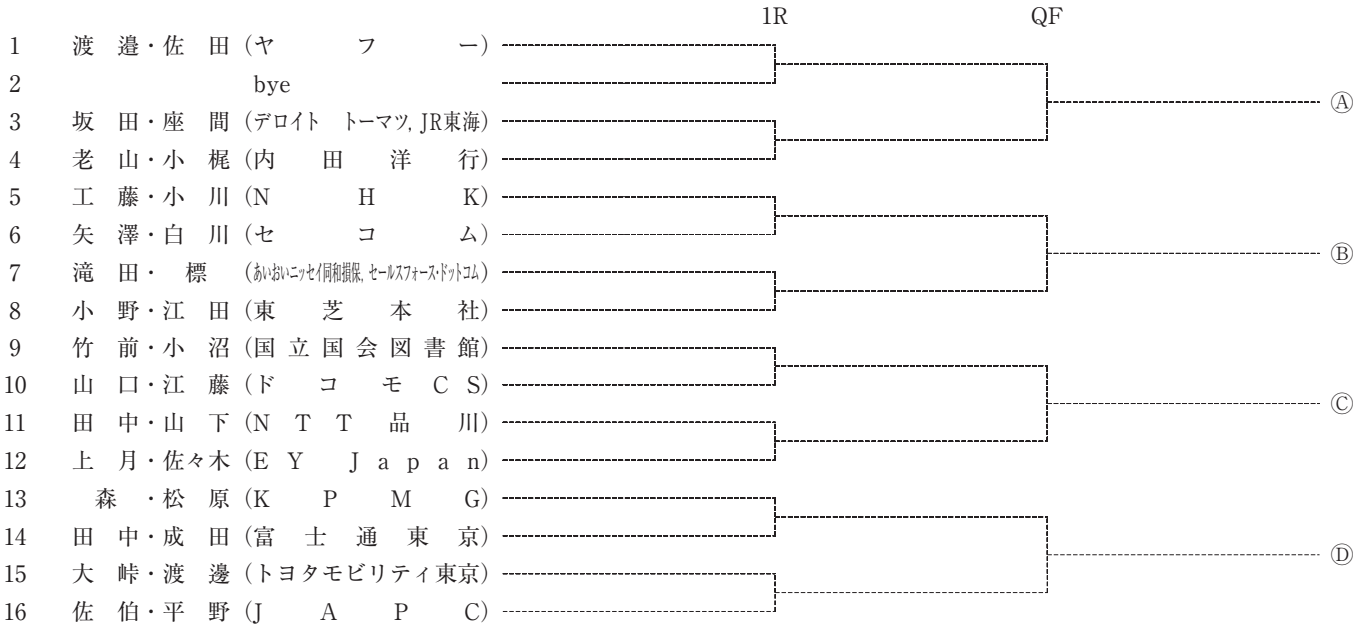

第43回大会 優勝 黒田・塩田
女子ダブルスAクラス 準優勝 小俣・松本



第43回大会 優勝 井垣・中井
女子ダブルスBクラス 準優勝 木村・鈴木

女子ダブルス40

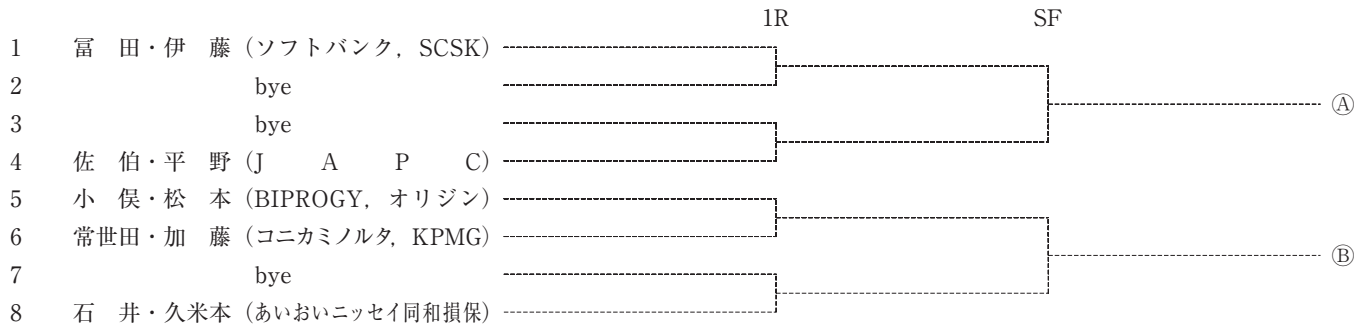

シード順位

- 1 富田・伊藤 (ソフトバンク, SCSK)
- 2 石井・久米本 (あいおいニッセイ同和損保)



第43回大会
女子ダブルスCクラス
優勝 柴田・小森
準優勝 西岡・早川



第43回大会
女子ダブルス40クラス
優勝 富田・伊藤
準優勝 石井・温井

決勝大会

男子シングルス

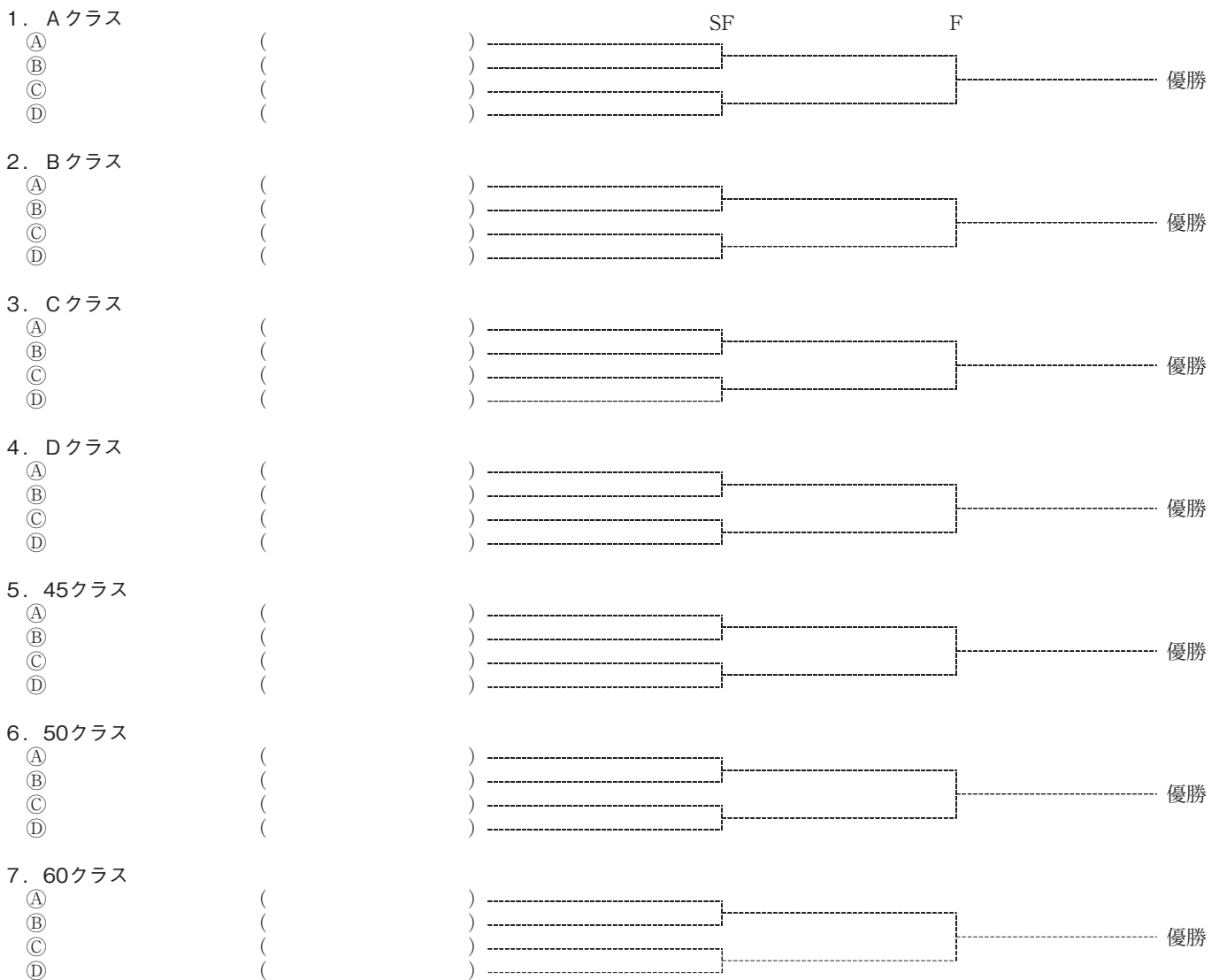

女子シングルス

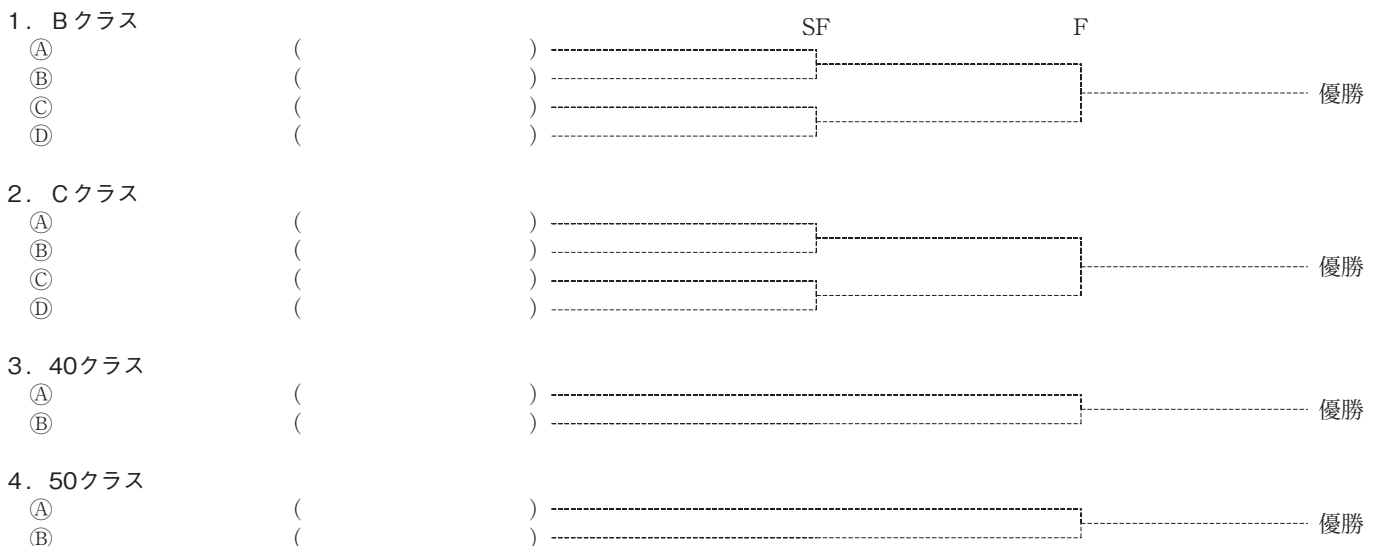

男子ダブルス

1. Aクラス

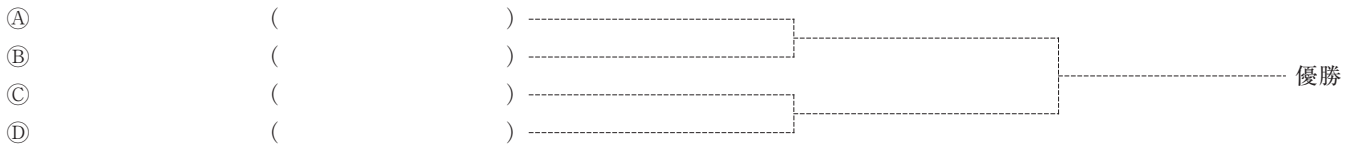

2. Bクラス

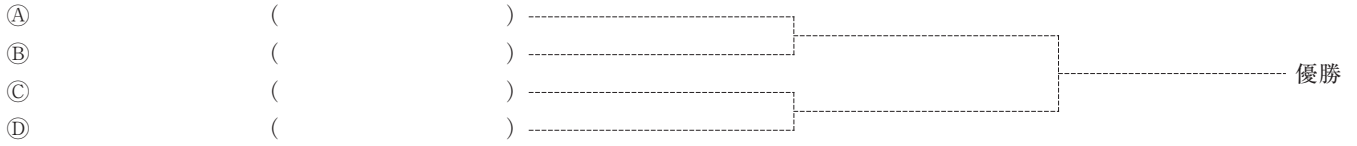

3. Cクラス

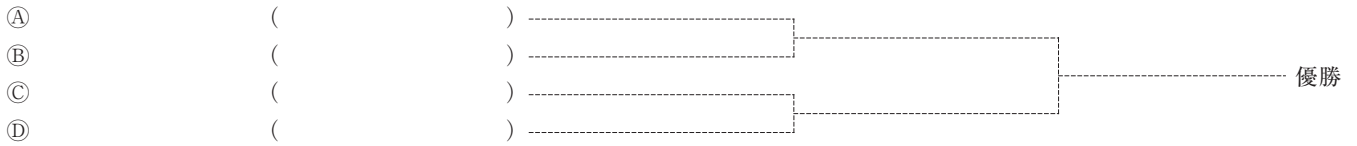

4. Dクラス

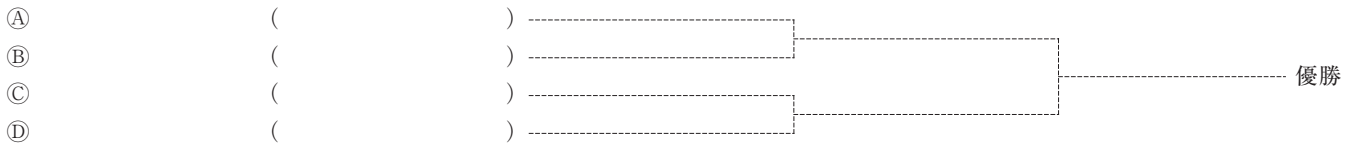

5. 45クラス

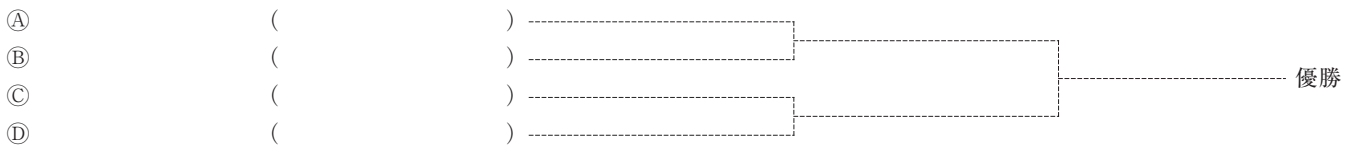

女子ダブルス

2. Bクラス

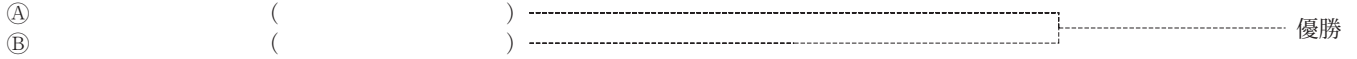

3. Cクラス

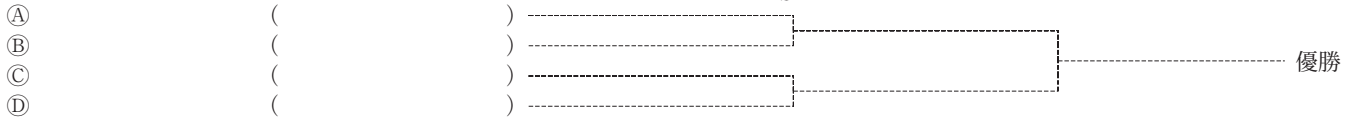

4. 40クラス

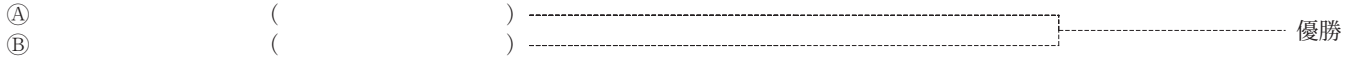

歴代記録

| | | 男 子 | | | | | | 女 子 | | | | |
|-----------|-------|----------------------|------------------------------------|-----------------------|----------------------------------|------------------------|------------------------------|-----------------------|-----------------------|-------------------------|-------------------|--------------------|
| | | Aクラス | Bクラス | Cクラス | Dクラス | Eクラス | Fクラス | 壮年クラス | Aクラス | Bクラス | Cクラス | Dクラス |
| 1 回昭和55年 | シングルス | 寺川 健児 (リコー) | | | | | | | 吉野 さつき (朝日生命) | | | |
| | ダブルス | 筑紫・佐治 (日本NCR) | | | | | | | 吉野・高橋 (朝日生命・荏原製作所) | | | |
| 2 回昭和56年 | シングルス | 寺川 健児 (リコー) | 松江 勝行 (トッパンムア) | 矢崎 次郎 (トッパンムア) | 三屋 義明 (朝日生命) | 長沼 裕 (日本ユニパック) | 河本 保 (協和発酵) | | 直井 幸子 (日本ロシュ) | 高橋 和枝 (沢田スポーツ) | 酒井 順恵 (総理府) | 片瀬 潤子 (大成建設) |
| | ダブルス | 上田・星野 (日本NCR) | 伊藤・山口 (日本IBM) | 吉森・藤田 (協和発酵) | 田宮・古田 (リコー) | 高木・佐伯 (三菱電機) | 是枝・大川 (古河電工) | | 作山・植村 (三菱化成) | 小泉・辰村 (荏原製作所) | 堤・斎藤 (大成建設) | |
| 3 回昭和57年 | シングルス | 湧川 朝宏 (荏原製作所) | | | | | | | 内藤 桜子 (日新火災) | | | |
| | ダブルス | | | | | | | | | | | |
| 4 回昭和58年 | シングルス | 塩見 芳彦 (日本ロシュ) | 伊藤 拓雄 (ブリヂストン東京) | 土生 泰正 (KDD東京) | 山本 裕一 (横河HP) | 洪田 亮太 (ソニー) | 福沢美之輔 (三菱地所) | | 内藤 桜子 (日新火災) | 宮川 純子 (日産自動車) | 木村比佐子 (丸 紅) | 山口 文枝 (都立大学理学部) |
| | ダブルス | 上田・星野 (日本NCR) | 本佐木・副田 (小野田セメント) | 大石・岡村 (同和火災) | 斎藤・内藤 (旭硝子) | 山本・小川 (横河HP) | 栗原・橋爪 (協和発酵) | | 湯沢・小川 (KDD東京) | | | |
| 5 回昭和59年 | シングルス | 宇都宮英士 (ゴーセン) | 洪田 亮太 (ソニー) | 山本 裕一 (横河HP) | 小堀 (野村證券) | 小川 (横河HP) | 大井 (東邦生命) | | 長沢 和子 (DCS) | 青野 (旭電化) | 山口 香子 (都立大学) | 鳥飼 (東邦生命) |
| | ダブルス | 菅谷・宇都宮 (ゴーセン) | 山本・内藤 (ブリヂストン) | 洪田・稲 (ソニー) | 井口・中村 (インターカルチャー) | 山本・山本 (横河HP) | 山村・赤木 (三菱油化) | | 栗原・藤山 (協和発酵) | 山口一の瀬 (都立大学) | 芦田・加藤 (東邦生命) | |
| 6 回昭和60年 | シングルス | 前田 瑞晴 (リコー) | | 奥村 偉才 (リコー) | | | | | 武田 圭子 (リコー) | 岡村 映子 (日本NCR) | | |
| | ダブルス | | | | | | | | 武田・鈴木 (リコー) | | | |
| 7 回昭和61年 | シングルス | 本宮 誉 (リコー) | 康永 哲守 (日本ユニパック) | 金原 貢 (日本IBM) | 赤塚 博道 (ソニー) | 田淵 正英 (東 芝) | 荒木 敬一 (明治生命) | | 武田 圭子 (リコー) | 今西久美子 (日本ユニパック) | 吉成 順江 (国会図書館) | 酒井 敦子 (富士電機) |
| | ダブルス | 本宮・前田 (リコー) | 松江・平岡 (横河北辰) | 松本・由田 (横河北辰) | 今里・佐藤 (日立製作所) | 佐々木・山林 (日本無線) | 重富・細川 (日本興業銀行) | | 宮川・仁見 (日産自動車) | 牧田・藤巻 (東 芝) | 森下・柴 (リクルート) | |
| 8 回昭和62年 | シングルス | 沢 英樹 (三菱化成) | 安藤 正臣 (日本テレビ) | 川上 泉 (日本IBM) | 渡辺 昇 (東京都下水道局) | 佐藤 可 (沖電気) | 石井 良幸 (森ビル) | 曾根岡昭太 (丸 紅) | 五島 淳子 (リコー) | 鈴木 直美 (日本IBM) | 山口 春子 (東京都立大学) | 森本 敦子 (大和証券) |
| | ダブルス | 本宮・前田 (リコー) | 河本・橋岡 (協和発酵) | 佐藤・塚 (三井造船) | 坂本・島田 (富士電機) | 仲島・松崎 (荏原製作所) | 安部・川上 (凸版印刷板橋) | 中居・橋本 (リコー) | 塩田・神戸 (丸 紅) | 南・松沼 (旭化成工業) | 永留・武田 (第一製薬) | |
| 9 回昭和63年 | シングルス | 沢 英樹 (三菱化成) | 奥村 偉才 (リコー) | 萩原 清隆 (横河電機) | 坂藤 三郎 (東京消防庁) | 久保 幸夫 (横河HP) | 小堀 亘 (日本デジタル イクイップメント) | 曾根岡昭太 (丸 紅) | 南 美紀 (旭化成工業) | 黒岩千登世 (丸 紅) | 安木 幸子 (リクルート) | 斎藤ひさ子 (国会図書館) |
| | ダブルス | 本宮・前田 (リコー) | 辻・中川 (日本興業銀行) | 金子・坂藤 (東京消防庁) | 萩原・加藤 (横河電機) | 鈴木・高橋 (東芝本社) | 中村・高沢 (横浜ゴム三菱自動車) | 村松・小尾口 (東京都庁・都立大学) | 原田・弥勒 (リコー) | 井草・神田 (ブリヂストン) | 佐藤・佐藤 (伏見稲佐会館) | 吉沢・津麦 (日本電気東京) |
| 10 回平成元年 | シングルス | 松岡 聖道 (リコー) | 井上 武 (第一勧業銀行) | 本多 和幸 (東京エレクトロ) | 阿部 広昭 (ニコン本社) | 井口 博文 (富士電機本社) | 川岸 秀治 (日本紙業東京工場) | 坂本 一男 (コスモ石油) | 弥勒あゆみ (リコー) | 山口 春子 (東京都立大学) | 渡瀬ひろみ (リクルート) | 上田嘉直子 (横河電機) |
| | ダブルス | 松岡・大森 (リコー) | 小堀・市村 (日本デジタルイク イップメント・三菱製薬) | 彼島・石井 (リコー) | 安藤・久保 (横河HP) | 平岡・加藤 (横河電機新宿) | 土生・石井 (大日本インキ本社 ・東京材料) | 村松・小尾口 (東京都庁・都立大学) | 五島・横尾 (リコー) | 佐々木・長島 (信越化学工業) | 武田・飯田 (リコー) | 上田・小松 (横河電機) |
| 11 回平成元年 | シングルス | 川橋 辰弘 (協和発酵) | 伊村 裕治 (日本電気) | 石橋由希夫 (セコム) | 佐々木修一 (日立製作所本社) | 佐藤 久和 (JR東日本東京) | | 中野みどり (日新火災) | 松下 晶子 (日立製作所本社) | 大房 亞未 (協和発酵) | | |
| | ダブルス | 前田・前田 (リコー) | 加藤・萩原 (横河電機) | 中島・黒田 (三井造船) | 石井・湯浅 (オリジン電機) | 加藤・末光 (富士電機) | | 中野・久保寺 (日新火災) | 安木・渡瀬 (リクルート) | 山本・柿坪 (日立製作所本社) | | |
| 12 回平成3年 | シングルス | 川橋 辰弘 (協和発酵) | 金子 重久 (東京消防庁) | 三村 哲 (セコム) | 星野 一明 (ウエットマスター) | 松本 健一 (横河電機) | | 中野みどり (日新火災) | 大房 亞未 (協和発酵) | 谷 温子 (三菱瓦斯化学) | | |
| | ダブルス | 山崎・黒田 (ダンロップ) | 鈴木・星野 (興銀リース) | 野村・西 (ニコン) | 内藤・竹谷 (日本電気東京) | 村松・小尾口 (東京都庁・都立大学) | | 大川・近藤 (NTT東京) | 渡瀬・高柳 (リクルート) | 高橋・遠藤 (熊谷組) | | |
| 13 回平成4年 | シングルス | 川橋 辰弘 (協和発酵) | 前田 真宣 (NTT東京) | 大村 泰弘 (ニコン) | 高橋 英敏 (協栄産業) | 木村 英主 (シチズン時計) | | 藤原 奈々 (日新火災) | 加藤 幸子 (ヤマセ) | 久保 直子 (日本DEC) | | |
| | ダブルス | 錦戸・西岡 (日新火災・住友海上) | 上原・渡辺 (旭硝子) | 津田・泉 (電通国際情報サービス) | 高橋・望月 (協栄産業) | 村松・小尾口 (東京都庁・都立大学) | | 高橋・道端 (NTT東京) | 加藤・小高 (ヤマセ) | 足立・和気 (三菱油化) | | |
| 14 回平成5年 | シングルス | 平出 博宣 (キヤノン) | 鈴木 勇治 (興銀リース) | 前 真治郎 (荏原製作所) | 松本 延浩 (若築建設) | 木村 英主 (シチズン時計) | | 久保田 薫 (日本長期信用銀行) | 工藤 尚子 (東京郵政局) | 夏野のぞみ (日本IBM) | | |
| | ダブルス | 井上・嶋田 (富士ゼロックス) | 加藤・萩原 (横河メテカリスシステム ・横河電機) | 江川・武川 (キヤノン) | 前・武 (荏原製作所) | 村松・小尾口 (東京都庁・都立大学) | | 松井 綾子 (荏原製作所) | 松井・高橋 (リクルート) | 飯田・木村 (キヤノン) | | |
| 15 回平成5年 | シングルス | 田中 芳伸 (ヤマセ) | 小森 勇武 (東芝日野) | 井上 雅司 (富士通東京システムズ) | 飯島 慶典 (ニッポンリーパ) | 木村 英主 (シチズン時計) | | 松井 綾子 (荏原製作所) | 土谷 純香 (三菱電機) | 小川なおみ (東 芝) | | |
| | ダブルス | 江川・田中 (ヤマセ) | 萩原・末吉 (横河電機) | 石橋・須藤 (藤沢薬品) | 新井・小林 (NECシステム建設・味の素) | 村松・小尾口 (東京都庁・都立大学) | | 松井・一二三 (荏原製作所) | 岸・島田 (丸 紅) | 飯島・脇本 (オリックス) | | |
| 16 回平成5年 | シングルス | 今井 涉 (リコー) | 吉田 徹 (東芝府中) | 小西 一弘 (住友生命) | 松井 亮 (日立情報システムズ) | 木村 英主 (シチズン時計) | | 高橋 友紀 (荏原) | 飯田 桂子 (キヤノン) | 小岩井尚美 (新日本製鐵) | | |
| | ダブルス | 神出・今井 (リコー) | 高橋・新川 (NTT東京) | 中村・井坂 (清水建設) | 富沢・杉原 (厚生省) | 後藤・芳賀 (東京ガス) | | 小林・笹原 (東 芝) | 中田・長山 (ダンロップスポーツ) | 谷川・小林 (JR東京日本) | | |
| 17 回平成8年 | シングルス | 川橋 辰弘 (協和発酵) | 戸本 教夫 (東京エレクトロ) | 松井 博道 (クボタ) | 工藤 光司 (日立システム) | 木村 英主 (シチズン時計) | | 太田 麻弥 (三菱化学) | 高原麻友子 (野村證券) | 藤原 ちか (レナウン) | | |
| | ダブルス | 高橋・新川 (NTT東京) | 高木・岡田 (川崎製鉄) | 三宅・高安 (東京ガス) | 白井・大島 (秩父小野田) | 吉村・丸山 (日野オフセット) | | 大長・倉本 (東京海上火災) | 高原・伊東 (野村證券) | 江藤・竹内 (横河電機) | | |
| 18 回平成8年 | シングルス | 岡野 公弘 (マンツネ) | 角田 昌嗣 (NTTデータ通信) | 小林 純一 (造幣局東京支局) | 味岡 浩 (トッパン・フォームズ オペレーションズ) | 清水 明 (三 共) | | 岩神 典子 (日新火災海上) | 鈴木 千華 (第一生命) | 秋場佳代子 (三菱化学) | | |
| | ダブルス | 舞田・岡野 (マンツネ) | 野原・滝沢 (IHI・三菱化学) | 佐々木・大嶋 (日本無線) | 田代・富澤 (厚生省) | 別紙・喜多 (王子製紙東銀座) | | 大長・倉本 (東京海上火災) | 江藤・竹内 (横河電機) | 森田・森重 (J T B) | | |
| 19 回平成10年 | シングルス | 舞田 芳明 (マンツネ) | 吉村 繁洋 (CRC総合研究所) | 松本 正和 (日本航空電子) | 奥 恒彦 (大和総研) | 鈴木 兵部 (安藤建設) | | 村田 亜紀 (NTTデータ通信) | 川西 泰子 (野村證券) | 高橋美弥子 (CRC総合研究所) | | |
| | ダブルス | 舞田・岡野 (マンツネ) | 萩原・末吉 (横河電機) | 森本・寺尾 (リコー・富士電機) | 中村・中野 (リコー) | 上田・鈴木 (JASRAC・安藤建設) | | 大長・花房 (東京海上火災) | 津田・中江 (花王すみだ) | 市村・君塚 (NEC本社) | | |
| 20 回平成11年 | シングルス | 西村 仁 (マンツネ) | 一寸木 克行 (荏原) | 渡辺一弘 (東芝府中) | 大野 明 (J A 全農) | 鈴木 兵部 (安藤建設) | | 渡瀬ひろみ (リクルート) | 永野 愛子 (日本アイ・ビー・エム) | 岩永 典子 (日本赤十字社医療センター) | | |
| | ダブルス | 川村・西村 (マンツネ) | 東・南雲 (オリックス) | 工藤・薄井 (日立システム) | 石川・島田 (花王すみだ) | 鈴木・小松 (安藤建設・三井物産) | | 村田・吉田 (東芝府中) | 鈴木・萩田 (ニチメン凸版印刷) | 坂田・真壁 (NEC三田) | | |

| | | 男 子 | | | | | 女 子 | | | | |
|----------|-------|-----------------------------------|------------------------|-------------------------|--------------------------------|--------------------------|--------------------------|------------------------|----------------------------|-----------------------|--------------|
| | | Aクラス | Bクラス | Cクラス | Dクラス | 壮年クラス | Aクラス | Bクラス | Cクラス | | |
| 21回平成11年 | シングルス | 佐々木洋二 (オリックス) | 宮本 和磨 (日立製作所) | 直井 啓嘉 (呉羽化学) | 寺谷 丈亮 (通産省霞が関) | 平野 伸幸 (リコー) | 岩神 典子 (日新火災) | 河内 玲央 (日本テレコム) | 仲瀬 加穂 (萬有製薬) | | |
| | ダブルス | 浅井・錦戸 (日新火災) | 水谷・小田 (DDI) | 小谷・松尾 (東京ガス) | 早船・大井 (日本長期信用銀行・松下電工) | 斉藤・酒井 (大明・三井不動産) | 坂本・高橋 (住原) | 加藤・加藤 (大成建設) | 舞原・小野 (日本長期信用銀行・三菱化学) | | |
| 22回平成13年 | シングルス | 舞田 芳明 (マントス) | 鬼丸 淳 (リクルート) | 乃美 晴俊 (NTT新宿) | 高橋 修 (凸版印刷) | 重村 威生 (宇部興産) | 桑野まゆみ (三井共) | 新城 環 (日商エレクトロニクス) | 池田重子 (アルプス電気) | | |
| | ダブルス | 佐々野・原口 (協和発酵本社) | 倉元・千葉 (沖電気工業) | 鈴木・西村 (ダイヤモンド) | 天本・中嵩 (NTT東) | 小松・鈴木 (三井物産・安藤建設) | 豊田・萩田 (ニチメン・凸版印刷) | 栗山・竹内 (横河電機) | 藤田・岡村 (JTB) | | |
| 23回平成14年 | シングルス | 堀 亮介 (協和発酵) | 及美 晴俊 (NTT新宿) | 徳永 有作 (島津製作所) | 井上 朗 (花王すみだ) | 内海 正雄 (電源開発) | 長山 洋子 (キヤノン) | 高橋美弥子 (CRCリユージョンズ) | 松崎 聡 (オリジン電気) | | |
| | ダブルス | 西村・相原 (マントス) | 岩野・高鍋 (オリックス) | 奥村・清水 (リコー) | 井上・井上 (花王すみだ) | 小松・鈴木 (三井物産・安藤建設) | 横堀・酒井 (ゴールドマン・サックス証券) | 桑野・飯沢 (三井共) | 高橋・瀬田 (横河電機・KDDI) | | |
| 24回平成15年 | シングルス | Sankaran Krishnan (ゴールドマン・サックス証券) | 森川晃太郎 (クボタ) | 大野 明 (J A全農) | 坂井 隆太 (NTTアドバンステクノロジ) | 荘司 峰夫 (東京消防庁) | 岩田紗矢香 (損害保険ジャパン) | 藤内 節子 (住原) | 松本 優子 (オリジン電気) | | |
| | ダブルス | 梅津・佐々野 (協和発酵本社) | 鷺田・鈴木 (電源開発) | 福山・田嶋 (ソニー本社・IH) | 響谷・松井 (マイクロシステム販売) | 小松・鈴木 (三井物産・安藤建設) | 豊田・萩田 (ニチメン・凸版印刷) | 久和・森田 (メデイトピア) | 山崎・内田 (セイコーインスツルメンツ) | | |
| 25回平成16年 | シングルス | 松本 剛 (デルコトレード) | 村上 友浩 (富士ゼロックス) | 柴本 悟郎 (ソニー) | 平賀 輝彦 (東京消防庁) | 広田 豊彦 (第一製薬) | 吉井 悠子 (東京海上火災保険) | 花池 祐子 (万有製薬) | 小俣 直子 (日本ユニシス) | | |
| | ダブルス | 岡本・篠原 (キヤノン) | 鈴木・今泉 (電源開発) | 安井・村上 (東芝府中) | 大野・津川 (JA全農・東京電力) | 小松・鈴木 (三井物産・安藤建設) | 豊田・萩田 (双日・凸版印刷) | 谷・漆 (三井住友海上) | 里富・竹内 (セイコーインスツルメンツ) | | |
| 26回平成17年 | シングルス | 有沢 敬太 (ゴールドマン・サックス証券) | 平田 弘幸 (富士ゼロックス) | 内門 俊夫 (アイティフロンティア) | 名取 和宏 (J A全農) | 広田 豊彦 (第一製薬) | 吉井 悠子 (東京海上日動) | 松本 優子 (オリジン電気) | 富原 美子 (富士ゼロックス) | | |
| | ダブルス | 大岡・鈴木 (三井住友銀行) | 大林・渡辺 (DCS・富士FIP) | 飯田・南場 (カルピス) | 金子・篠崎 (明治安田生命・直通東京) | 小松・鈴木 (三井物産・安藤建設) | 吉田・道本 (東芝府中・日本郵政公社) | 鈴木・小俣 (日本ユニシス) | 石原・水谷 (コーセー) | | |
| 27回平成18年 | シングルス | 斉藤 辰典 (NTT東日本) | 仙田浩一郎 (資生堂) | 千田 充 (JFEスチール) | 石井 直樹 (東京都庁) | 奥村 偉才 (リコー) | 土田 紗理 (みずほフィナンシャル) | 森田 直美 (万有製薬) | 岡本 明子 (住友商事) | | |
| | ダブルス | 斉藤・吉川 (NTT東日本・花王) | 代田・袴田 (DTS・キヤノン) | 三井・津島 (富士ゼロックス東京) | 秋山・小島 (東京都水道局・東京都水道局東村山) | 小松・鈴木 (三井物産・アドテク) | 坂本・萩田 (住原・凸版印刷) | 中山・川西 (野村證券) | 武田・長谷川 (NTTドコモ) | | |
| 28回平成19年 | シングルス | 須藤 陽史 (NTT東日本東京) | 西村 康 (三菱UFJリース) | 高本 克彦 (JPCSスポーツソングード) | 吉川 達哉 (シーエーシー) | 立花 和義 (協和発酵工業本社) | 梶原 亮子 (みずほフィナンシャルグループ) | 高橋 恵美 (NEC府中) | 五位野久恵 (ホンダ青山) | | |
| | ダブルス | 吉川・斉藤 (花王・NTT東日本) | 大西・中村 (リクルート) | 浅川・石丸 (マイコンシェルジュ) | 篠崎・山本 (NECソフト) | 石井・宇高 (協同リース) | 坂本・萩田 (住原・凸版印刷) | 秋葉・永野 (日本アイ・ピー・エム) | 江草・松場 (NECソフト) | | |
| 29回平成20年 | シングルス | Sankaran Krishnan (ゴールドマン・サックス証券) | 堀 亮介 (協和発酵工業本社) | 斉藤 康史 (日本郵政東京) | 田中 悟 (マイクロソフト) | 立花 和義 (協和発酵工業本社) | 道本 尚子 (日本郵政グループ) | 中西 悠子 (日本興亜損害保険) | 花村 香葉子 (日本アイ・ピー・エム) | | |
| | ダブルス | 菅原・須藤 (AIU保険・NTT東日本) | 菊地・花村 (日本アイ・ピー・エム) | 足達・甲斐 (ソニー) | 石川・八木下 (新日本石油) | 加藤・萩原 (横河電機) | 伊藤・道本 (日本郵政グループ) | 寺本・青柳 (日立金属) | 藤本・矢野 (協和発酵バイオプロダクツ研究所) | | |
| 30回平成21年 | シングルス | Sankaran Krishnan (ゴールドマン・サックス証券) | 三浦 央義 (味の素) | 鈴木 亮 (川崎重工東京) | 塚田 圭介 (みずほフィナンシャル証券) | 西田 健 (三菱商事) | 伊藤重理沙 (明治安田生命) | 中村 理絵 (日産自動車) | 加宮真由美 (ソニー本社) | | |
| | ダブルス | 菅原・須藤 (AIU保険・NTT東日本東京) | 花村・七田 (日本アイ・ピー・エム) | 吉川・是沢 (東芝本社・花王) | 宮本・吉武 (森ビル・リコー) | 萩原・加藤 (横河電機・GE医療メデカシステム) | 福岡・伊藤 (東京海上自動車火災保険・横河電機) | 寺井・高田 (明治安田生命) | 香月・佐久間 (NTTデータ) | | |
| 31回平成22年 | シングルス | 藤田 瑞飛 (明治安田生命) | 和田 祐一 (電通国際情報サービス) | 松宮 暖 (J S P) | 河野 陽介 (東京地下鉄) | 今鷹 裕一 (明治安田生命) | 加藤夕香子 (明治安田生命) | 金田 悠花 (第一三共) | 杉山恵玲奈 (NTTデータ) | | |
| | ダブルス | 勇内・柳川 (NTTデータ・アフラック) | 北川・三浦 (味の素) | 飯倉・上村 (ホンダ・青山) | 山口・松沢 (住友信託銀行・第一生命) | 萩原・藤岡 (横河電機・日立製作所中央研究所) | 道本・伊藤 (日本郵政グループ) | 江草・山口 (NECソフト) | 菊地・山下 (NTT品川) | | |
| 32回平成23年 | シングルス | 藤田 瑞飛 (明治安田生命) | 代田 和洋 (D T S) | 村上 雅孝 (NTTデータ) | 山田 秀行 (横河電機) | 今鷹 裕一 (明治安田生命) | 道本 尚子 (日本郵政グループ) | 津田ひろ子 (花王) | 鈴木みのり (あいおいニッセイ同和損害保険) | | |
| | ダブルス | 菅原・松村 (アリオジャパン) | 新谷・鈴木 (ネクサス・アプレケーション) | 笠原・前川 (富士通) | 池田・橋本 (NTTデータ・日本生命) | 奥村・野村 (リコー) | 松尾・市川 (キョーエー薬品東京本社) | 津田・楠 (花王) | 鈴木・江崎 (あいおいニッセイ同和損害保険) | | |
| 33回平成24年 | シングルス | 藤田 瑞飛 (明治安田生命) | 渡辺 剛 (富士通エフ・アイビー) | 藤本正太郎 (富士通) | 登根 仁 (オリジン電気) | 45 間野 裕一 (50 奥村 偉才) | 吉岡 舞 (キヤノン) | 加藤沙弥子 (三菱UFJ信託銀行) | 善 悠美子 (日立製作所) | | |
| | ダブルス | 三浦・糟屋 (味の素・日本生命) | 渡辺・大林 (富士通エフ・アイビー・DCS) | 豊永・竹村 (ヤフー) | 後藤・佐藤 (アクセンチュア赤坂) | 萩原・佐々木 (横河電機・日本無線) | 白木・梅田 (NTTデータ・豊洲) | 鈴木・江崎 (あいおいニッセイ同和損害保険) | 奥田・肥後 (ホンダ・青山) | | |
| 34回平成25年 | シングルス | 神原 秀星 (三井住友海上火災) | 濱田 秀崇 (パソニックES社) | 登根 仁 (オリジン電気) | 山瀬 智久 (東洋水産) | 45 布施 俊一 (50 齋藤 真雄) | 吉岡 舞 (キヤノン) | 須田有莉加 (ネットライフ・アlico) | 菊地瑠里子 (日立製作所) | | |
| | ダブルス | 渡辺・天林 (富士通エフ・アイビー・三菱総研DCS) | 佐原・矢崎 (エム・サービス) | 森・紀伊 (NEC府中) | 谷内・田宮 (帝人ファーマ・東京研究センター) | 萩原・佐々木 (横河電機・日本無線) | 佐藤・藤原 (エム・サービス) | 古澤・善 (日立製作所) | 丹羽・増田 (第一三共) | | |
| 35回平成26年 | シングルス | 細貝 龍彦 (エム・サービス) | 小笠原啓介 (明治安田生命) | 宮本 正輝 (三菱UFJリース) | 関口 裕太 (三菱UFJリース・三菱UFJリース・三井物産) | 45 佐々木洋二 (50 佐藤 雅己) | 藤原 舞 (エム・サービス) | 泉 麗 (富士通本社) | 岡本奈緒子 (第一三共) | | |
| | ダブルス | 村上・松本 (協和発酵キリン本社・野村證券) | 三尾・永見 (沖電気工業) | 皆川・江口 (小田急電鉄) | 頼實・斎崎 (NECリユージョン・ノバーク) | 萩原・白戸 (横河電機・帝国データバンク) | 藤原・松島 (エム・サービス) | 松本・遠藤 (ワークスアプリケーションズ) | 井澤・盛田 (三菱UFJ信託銀行・アフラック) | | |
| 36回平成27年 | シングルス | 井原 力 (レック興発) | 深井 修 (三井住友海上) | 菊池 貴秀 (大和総研) | 野上 恭輔 (ドコモCS) | 高鍋 貴行 (オリックス) | 佐藤 雅己 (ソコワンシステムズ) | 中東 涼子 (エム・サービス) | 高橋 淑子 (セコム) | | |
| | ダブルス | 中井・深井 (三井住友海上) | 太田・笠原 (NTTデータ) | 瀬戸口・内海 (伊藤忠テクノソリューションズ) | 野上・地引 (ドコモCS) | 萩原・白戸 (横河電機・帝国データバンク) | 吉岡・宮坂 (文部科学省) | 竹内・相山 (日豊川・キヤルト本社) | 花澤・横山 (東京海上日動) | | |
| 37回平成28年 | シングルス | 梁元 善貴 (レック興発) | 塩原 幹司 (KDDI) | 鈴木 亮太 (リコー本社) | 長尾 康司 (小田急電鉄) | 布施 俊二 (みずほフィナンシャル) | 吉岡 舞 (キヤノン) | 篠崎まりえ (セコム) | 村山 睦 (経済産業省霞が関) | | |
| | ダブルス | 中田・深井 (内田洋行・三井住友海上) | 江藤・加藤 (電通本社) | 野田・松本 (国際石油開発帝石) | 丸山・腰山 (日野自動車) | 萩原・白戸 (横河電機・帝国データバンク) | 村上・田村 (エム・サービス) | 榊島・西 (ビズリーチ) | 岡本・岡本 (大成建設) | | |
| 38回平成29年 | シングルス | 佐藤 一平 (レック興発) | 坂口 雄大 (ツチノホ・ホテル・デイズ) | 井上 智之 (ADEKA) | 末廣 貴之 (新日鐵住金本社) | 大野 明 (JA全農) | 中山 美樹 (エム・サービス) | 塩田 莉沙 (日本アイ・ピー・エム) | 浅井 美穂 (日新製鋼) | | |
| | ダブルス | 井原・佐藤 (レック興発) | 鈴木・石見 (日本印刷) | 河合・井上 (日本航空電機・ADEKA) | 宮部・平塚 (PwC) | 平出・吉川 (キヤノン) | 山藤・梅本 (福島工業) | 佐藤・清水 (あいおいニッセイ同和損害保険) | 武田・村山 (NTTドコモ) | | |
| 39回平成30年 | シングルス | 奥田 郁己 (レック興発) | 大森 義紀 (電通) | 武田 裕介 (ヤフー) | 鹿本 宣安 (JA全農) | 中田 潤 (内田洋行) | 中山 美樹 (エム・サービス) | 金丸 千夏 (凸版印刷) | 松場 保子 (NECソリューション・イノベーション) | | |
| | ダブルス | 細川・奥田 (レック興発) | 青木・野本 (東京消防庁・東京都庁) | 水上・枋原 (TDモバイル) | 濱田・森 (キャプティ) | 奥村・神出 (リコー) | 道本 尚子 (日本郵政グループ) | 山本・増岡 (新日鐵住金本社) | 加藤・三木 (あずさ監査法人) | | |
| 40回令和1年 | シングルス | 菅野 貴仁 (伊藤忠商事) | 野本 真史 (東京都庁) | 木本 純也 (丸紅竹橋) | 小島 亮 (JA共済連) | 三宅 学 (EY Japan) | 道本 尚子 (日本郵政グループ) | 加藤磨子 (KPMG Japan) | 黒田 有紗 (日本アイ・ピー・エム) | | |
| | ダブルス | 竹内・山西 (日本紙産商) | 塩崎・横田 (日本アイ・ピー・エム) | 堀川・堀口 (フューチャー・キネット) | 中西・本村 (第一三共) | 今鷹・左藤 (明治安田生命) | 武田・村山 (NTTドコモ・JTB) | 武田・神原 (コニカミノルタ) | 小俣・松本 (日本ユニシス・オリジン) | | |
| 41回令和2年 | シングルス | 中止 | | | | | 中止 | | | | |
| | ダブルス | 中止 | | | | | 中止 | | | | |
| 42回令和3年 | シングルス | 会田 翔 (MS&D三井住友海上火災保険) | 竹前 翔太 (小田急電鉄) | 宮本 岳 (ヤナセ) | 齋藤 裕貴 (日立システムズ) | 鈴木 謙 (NTT品川) | 松島 修 (セコム) | 中村さやか (あいおいニッセイ同和損保) | 中山 佳菜 (デロイト・トーマツ) | 安東 美和 (味の素) | 松岡 千晶 (住友商事) |
| | ダブルス | 佐藤・坂口 (あいおいニッセイ同和損保・野村證券) | 野本・関根 (東京都庁) | 橋本・丹羽 (富士通東京・リコー) | 畑・八重樫 (三井情報) | 折田・黒澤 (日本郵政東京) | 中村・野中 (三井物産) | 南方・松川 (NEC本社) | 武田・崎津 (NTTドコモ) | 高田・真木 (横河電機・ベンズシューター) | |
| 43回令和4年 | シングルス | 三田 圭輔 (アクセンチュア赤坂) | 内藤 翔斗 (EY Japan) | 飯田 貴弘 (コニカミノルタ) | 原田 義彦 (三井住友海上) | 代田 和洋 (オリックス) | 松島 修 (セコム) | 吉川 靖之 (キヤノン) | 松本 萌美 (アクセンチュア赤坂) | 浅井 優紀 (NTTドコモ) | 松岡 千晶 (住友商事) |
| | ダブルス | 市川・川崎 (NTT東日本東京) | 西村・高橋 (伊藤忠商事) | 中西・山田 (大田区役所) | 小川・齋藤 (日立システムズ) | 中田・近藤 (内田洋行・外務省) | 黒田・塩田 (日本アイ・ピー・エム) | 井澤・中井 (オリックス・ソフトバンク竹芝) | 柴田・小森 (セコム) | 富田・伊藤 (ソフトバンク・SCSK) | |

ハイパーG KSC786

3,080円(税込) カラー:LG

見た目以上の高性能ストリング

五角形断面によるスピニング性能に打球感の快適さが増したことによりコントロール性能が更にアップした鮮やかなストリング。

| | |
|---------|-------|
| 反発力 | ■■■■■ |
| 打球感 | ■■■■■ |
| 柔らかさ | ■■■■■ |
| スピニング性能 | ■■■■■ |
| 耐久性 | ■■■■■ |



ゲージ/1.05mm,1.10mm,1.15mm,1.20mm,1.25mm,1.30mm
長さ/12.2m 材質/CO-ポリエステル

ハイパーGソフト KSC788

3,080円(税込) カラー:LG

高次元のソフト&スピン&パワー!

HYPER-Gのパワー、スピニング性能を維持しながらもソフトな打球感で、より快適なフィーリング。スピン&パワーがより幅広いプレイヤーの手に。

| | |
|---------|-------|
| 反発力 | ■■■■■ |
| 打球感 | ■■■■■ |
| 柔らかさ | ■■■■■ |
| スピニング性能 | ■■■■■ |
| 耐久性 | ■■■■■ |



ゲージ/1.15mm, 1.20mm, 1.25mm, 1.30mm
長さ/12.2m 材質/CO-ポリエステル

コンフィデンシャル KSC787

3,080円(税込) カラー:GM

新感覚のホールド感によるスピン&コントロール!

契約プロやジュニアプレイヤーの長期間のテストにより完成した、SOLINCOストリングでホールド感No.1の五角形ポリエステル。強いホールド感でスピンとコントロールを両立。

| | |
|---------|-------|
| 反発力 | ■■■■■ |
| 打球感 | ■■■■■ |
| 柔らかさ | ■■■■■ |
| スピニング性能 | ■■■■■ |
| 耐久性 | ■■■■■ |



ゲージ/1.15mm, 1.20mm, 1.25mm, 1.30mm
長さ/12.2m 材質/CO-ポリエステル

ツアーバイト KSC777

2,860円(税込) カラー:SV

名前にふさわしいスピニング性能

五角形形状が「噛む」という名前にふさわしい食いつきと、しっかりとしたフィーリングを生み出す。SOLINCOのフラッグシップモデルでリピート率NO.1ストリング。

| | |
|---------|-------|
| 反発力 | ■■■■■ |
| 打球感 | ■■■■■ |
| 柔らかさ | ■■■■■ |
| スピニング性能 | ■■■■■ |
| 耐久性 | ■■■■■ |



ゲージ/1.05mm,1.10mm,1.15mm,1.20mm,1.25mm,1.30mm
長さ/12.2m 材質/CO-ポリエステル

バンキッシュ KSC782

3,080円(税込) カラー:ナチュラル

タッチ&コントロールが絶妙

デュボン社製の素材、ハイモジュールポリアミドを使用した「バンキッシュ」は柔らかさと反発力を両立し、素晴らしいボールタッチとコントロールを可能にする。

| | |
|---------|-------|
| 反発力 | ■■■■■ |
| 打球感 | ■■■■■ |
| 柔らかさ | ■■■■■ |
| スピニング性能 | ■■■■■ |
| 耐久性 | ■■■■■ |



ゲージ/1.20mm, 1.30mm, 1.35mm
長さ/12.2m 材質/ハイモジュールポリアミド

Xナチュラル KSC785

3,190円(税込) カラー:BK

珍しいラフ加工されたマルチフィラメントストリング

近年スマートフォンカバーなどに使用されているTPU(熱可塑性ポリウレタン)を素材とすることで振動吸収性が高く、手のひら感覚の柔らかいフィーリングで快適性に長けている。表面にダイヤモンドラフ加工を施すことでスピニング性能も両立させたハイオリティストリング。

| | |
|---------|-------|
| 反発力 | ■■■■■ |
| 打球感 | ■■■■■ |
| 柔らかさ | ■■■■■ |
| スピニング性能 | ■■■■■ |
| 耐久性 | ■■■■■ |



ゲージ/1.20mm, 1.30mm
長さ/12.2m 材質/TPU

ラストドライグリップ

- KGT 150 363円(税込) カラー: BK・WH・PP・BL・RD・FY
- KGT 151 946円(税込) カラー: BK・WH・PP・BL・RD・FY
- KGT 213 2,970円(税込) カラー: BK・WH・PP・BL・RD・FY

抜群の耐久性を誇るドライグリップの最終形。表面が剥離しにくく、大量の汗を吸ってもフィーリングが変わりづらいです。ドライフィーリングの中にもほのかなタック感があり手にフィットしやすく、やや厚みがあることでソフトな握り心地です。ラスト (Lasting) = 「長持ち」で、ドライグリップで悩むのはこれが「最後」というブルミーニングとなっています。

厚さ/0.68mm 幅/29mm 長さ/105cm



KGT 150



KGT 151



KGT 213

クエークバスター KVI205

660円(税込) カラー: RD・YL・WH・BL/PN・GR・BL・BK・CL・BL/YL・OR
GN/PR・GD・RD/WH・RD/BL・RD/GN・BK/RD・SAKURA

効果抜群の新型振動止め。高効率なげんすい理論に基づき、世界初の360度方向の振動を吸収する、マッシュルームマジックを完成した、キモニーのオリジナル商品です。

- ・マッシュルームマジック振動止めです。
- ・振動の強さとストリングのレスポンスに応じて反応します。

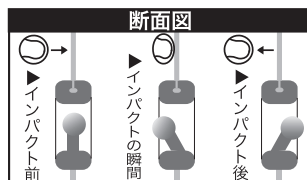

Kimony
人気No.1

日米欧
特許製品

取り付けが簡単で
はずれにくい構造です



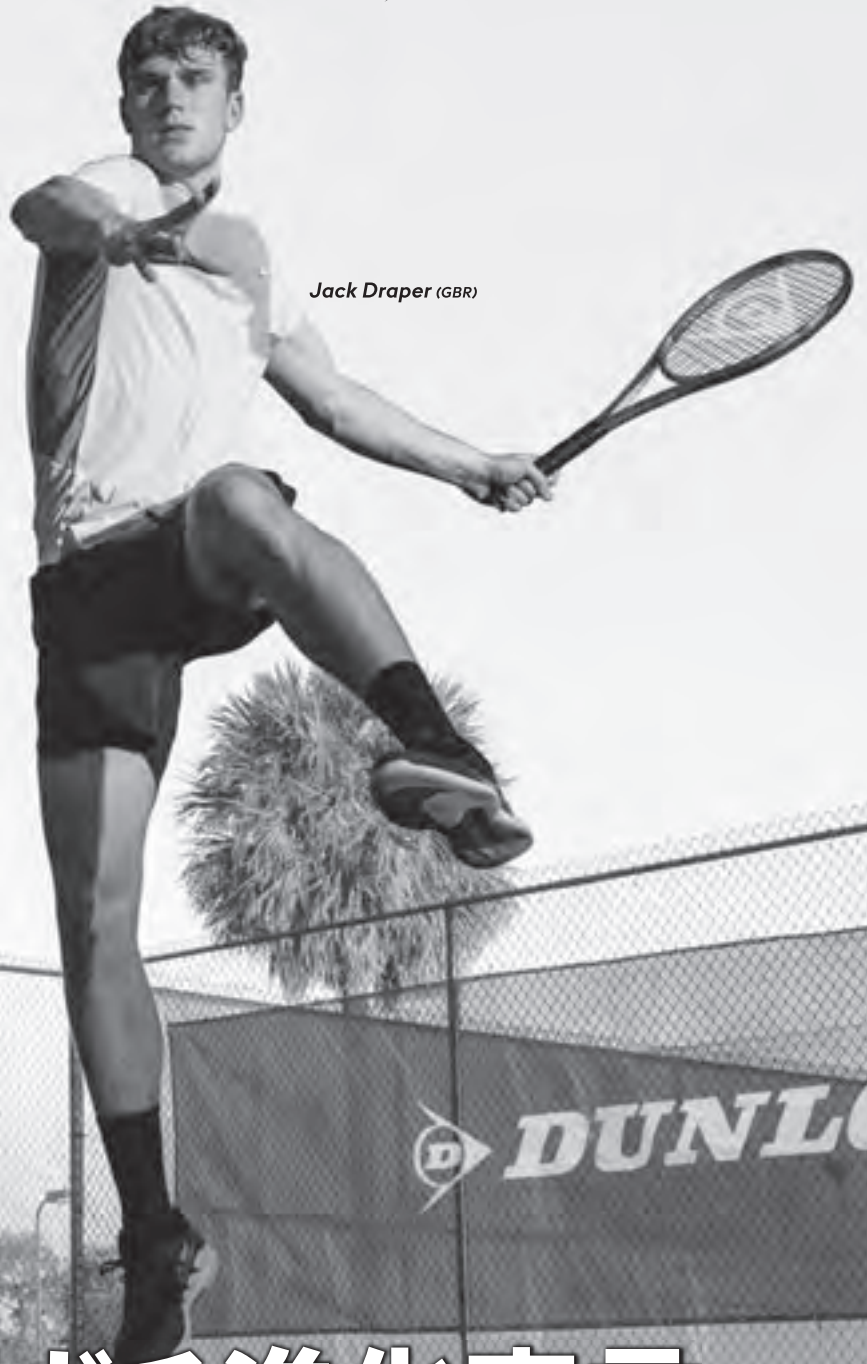

Jack Draper (GBR)

POWER SERIES

FX



#ガチ進化宣言

ダンロップのパワー系ラケット「FXシリーズ」が第2世代へとバージョンアップ。従来からの強烈な飛びをもっと自在に使いこなすために、パワーアップだけではなく、スイートエリアをよりワイドに拡大。しかも打球感は一層ソフトに、強打における安定性も格段に向上。すべてのプレーヤーに、さらなる飛びの快感を。FXラケットのガチな進化は止まらない。

